



## NL Ophanginstructie rolgordijn

Koof groot systeem

## D Aufhängeanleitung Rollo

Rollokasten des großen Systems

## GB Roller blind hanging instructions

Large system cove

## F Mode de fixation du store enrouleur

Boîtier pour système de grande taille

## PL Instrukcja montażu rolety

Ośłona górnej rynny duży zestaw

## E Instrucciones para colgar la cortina enrollable

Caja sistema grande

## I Istruzioni per appendere la tenda avvolgibile

Cassonetto sistema grande

## P Instruções de suspensão da cortina de rolo

Arco de sistema largo

## NL Dit vindt u in de verpakking

- 1 koof
- steunen
- schroeven
- 1 inbussleutel

## D Verpackungsinhalt

- 1 Rollokasten
- Träger
- Schrauben
- 1 Inbusschlüssel

## GB The packing contains the following:

- 1 cove
- supports
- screws
- 1 allen key

## F Contenu du paquet

- 1 boîtier
- supports
- vis
- 1 clef Alène

## PL Części zestawu

- 1 osłona górnej rynny
- uchwyty
- wkręty
- 1 klucz imbusowy

## E Usted hallará los siguientes componentes en el embalaje

- 1 cajón para persiana enrollable
- apoyos
- tornillos
- 1 llave macho hexagonal

## I La confezione contiene

- 1 cassonetto
- supporti
- viti
- 1 chiave a brugola

## P Você encontra isto na embalagem

- 1 arco
- suportes
- parafusos
- 1 sextavada

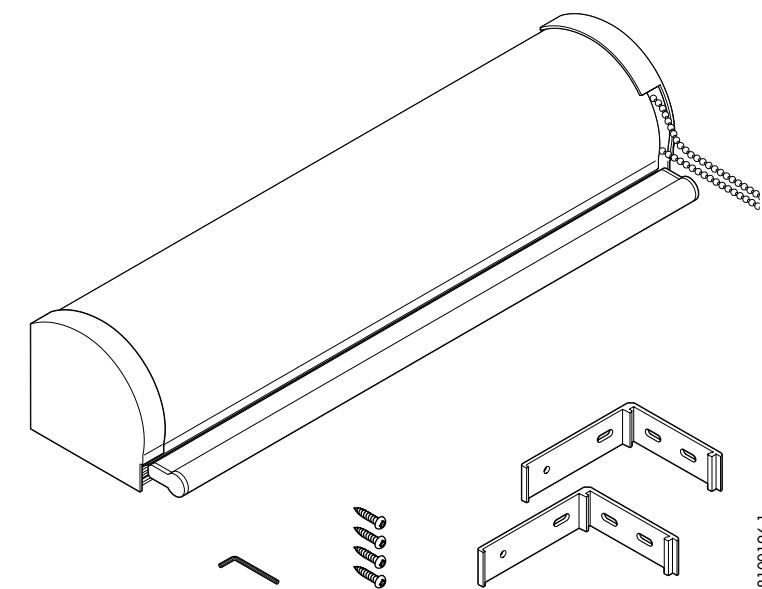

8100196-1

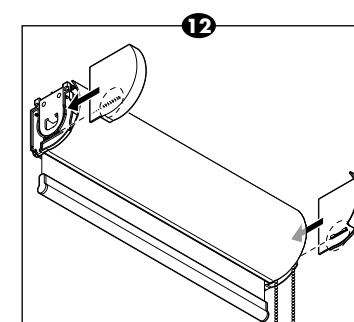
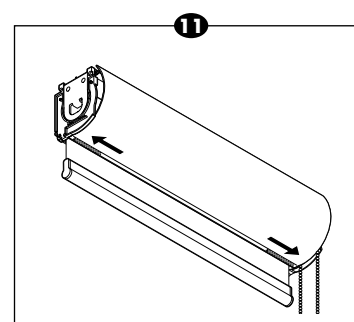
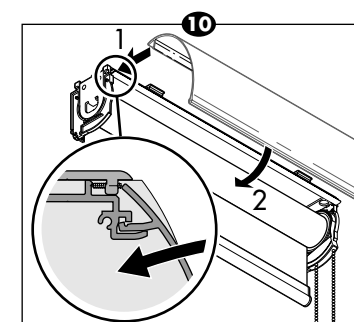
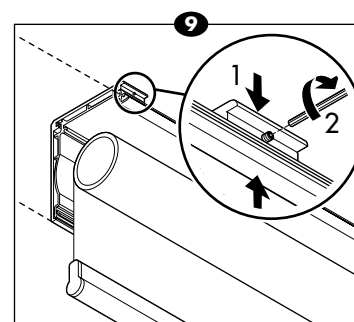
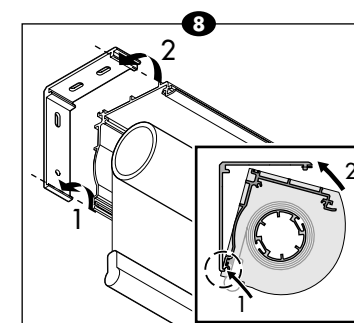
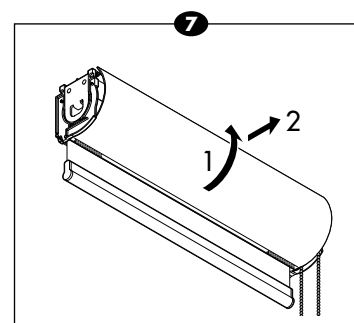
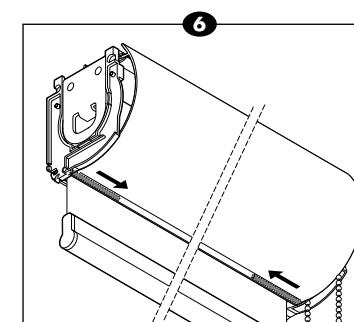
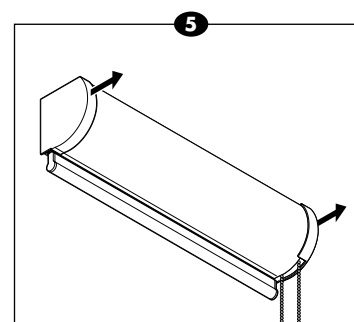
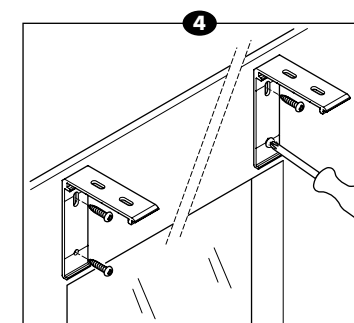
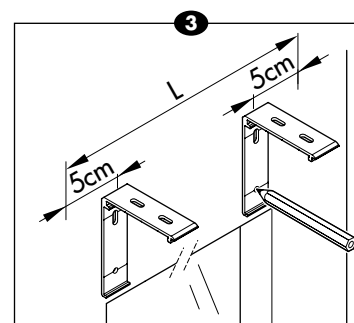
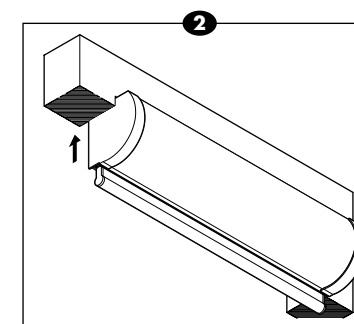
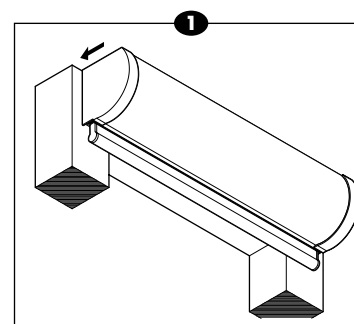

## NL Montagemogelijkheden

- ▼ Op het kozijn/tegen de muur (1)
- ▼ Tegen het plafond/kozijn (2)

## Plaatsing van de koof

- ▼ Bepaal de plaats van de steunen. Plaats 2 steunen ieder ca. 5 cm van het uiteinde van de koof. Indien er meer steunen geleverd zijn, verdeel de rest dan evenredig over de tussenliggende ruimte. (3)

- ▼ Schroef de steunen vast op het kozijn. (4)  
**LET OP:** Het rolgordijn moet waterpas geplaatst worden!

- ▼ Verwijder de eindkappen van de koof door ze naar voren van de koof af te schuiven. (5)

- ▼ Schuif de borgpennen van de halfronde beschermkap uit de zijprofielen (bij de gordijnopening). (6)

- ▼ Kantel de halfronde beschermkap omhoog en verwijder hem. (7)  
**LET OP:** Houd de beschermkap recht om te voorkomen dat de borgpennen eruit vallen!

- ▼ Plaats de achterkant van de koof op de onderste lip van de steunen en kantel de koof vervolgens tot hij goed in de steunen hangt. (8)

- ▼ Schroef nu de inbusboutjes aan de voorzijde van de steunen vast met de bijgeleverde inbussleutel.  
**LET OP:** Druk tijdens het schroeven de koof strak tegen de steun aan, zodat het schroefje in het profiel komt en niet erboven! (9)

- ▼ Plaats de halfronde beschermkap terug en kantel hem dicht. (10)

- ▼ Vergrendel de kap met de borgpennen. (11)

- ▼ Schuif de eindkappen terug op de koof. (12)

## Onderhoud

Het rolgordijn kan met een licht vochtige doek worden gereinigd. Gebruik nooit schoonmaakmiddelen!

## D Montagemöglichkeiten

- Auf dem Fensterrahmen/an der Wand (1)
- An der Decke/dem Fensterrahmen (2)

## Anbringung des Rollokastens

- ▼ Bestimmen Sie die Befestigungsstellen der Träger. Befestigen Sie zwei von den Trägern jeweils ungefähr 5 cm vom Ende des Rollokastens. Falls noch zusätzliche Träger in der Lieferung enthalten sind, verteilen Sie diese gleichmäßig über die verbleibende Länge des Rollokastens. (3)

- ▼ Schrauben Sie die Träger an der Fensterlaibung fest. (4)  
**ACHTUNG:** Das Rollo muss waagrecht befestigt werden!

- ▼ Entfernen Sie die Kappen an den Enden des Rollokastens, indem Sie sie nach vorne abziehen. (5)

- ▼ Ziehen Sie die Sicherungsstifte der halbrunde Abdeckung aus den Seitenprofilen (an der Rolloöffnung). (6)

- ▼ Kippen Sie die halbrunde Abdeckung nach oben und entfernen Sie sie. (7)  
**ACHTUNG:** Halten Sie die Abdeckung gerade, damit die Sicherungsstifte nicht herausfallen!

- ▼ Setzen Sie die Rückseite des Rollokastens auf den untersten Dorn der Träger und kippen Sie den Rollokasten, bis er fest in den Trägern hängt. (8)

- ▼ Ziehen Sie nun die Inbusschrauben an der Vorderseite der Träger mit Hilfe des mitgelieferten Inbusschlüssels fest.

- ▼ **ACHTUNG:** Drücken Sie beim Festziehen der Schrauben den Rollokasten gegen die Träger, damit die Schrauben im Profil selbst und nicht darüber zu liegen kommen! (9)

- ▼ Setzen Sie die halbrunde Abdeckung wider auf das Profil und kippen Sie sie bis sie einrastet. (10)

- ▼ Verriegeln Sie die Abdeckung mit den Sicherungsstiften. (11)

- ▼ Schieben Sie die Endkappen wieder auf den Rollokasten. (12)

## Pflege

Das Rollo kann mit einem leicht angefeuchteten Tuch gereinigt werden. Verwenden Sie niemals Reinigungsmittel!

### Assembly possibilities

- On the frame/against the wall (1)
- On the ceiling/frame (2)

### Placing the cove

- ▼ Determine the position for the supports. Position 2 supports approx. 5 cm from each end of the cove. If more supports have been provided, the other supports should be proportionally distributed across the intermediate space. (3)
- ▼ Bolt down the supports on to the window frame. (4)  
**ATTENTION:** The roller blind must be installed level!
- ▼ Remove the end caps from the cove by sliding them forward off the cove. (5)
- ▼ Slide the locking pins of the semicircular protective cap out of the side profiles (at the blind opening). (6)
- ▼ Slant the semicircular protective cap upwards and remove it. (7)  
**ATTENTION:** Keep the cap level to prevent the locking pins from falling out!
- ▼ Position the back of the cove on the bottom lip of the supports and, next, slant the cove until it is correctly suspended in the supports. (8)
- ▼ Next, tighten the socket screws at the front of the supports using the Allen key provided.  
**ATTENTION:** Press the cove tightly against the support while tightening to ensure the screw is in the profile and not above it! (9)
- ▼ Put the semicircular protective cap back in its place and slant it shut. (10)
- ▼ Lock the cap using the locking pins. (11)
- ▼ Slide the end caps back on to the cove. (12)

### Maintenance

The roller blind can be cleaned using a slightly moist cloth.  
Never use cleaning agents!

### Possibilités de montage

- Sur le châssis/contre le mur (1)
- Au plafond/sur le châssis (2)

### Placement du boîtier

- ▼ Définir l'emplacement des supports. Placer 2 supports chacun à env. 5 cm des extrémités du boîtier. Si plusieurs supports ont été livrés, répartir les supports restants proportionnellement sur l'espace entre les deux premiers supports. (3)
- ▼ Visser les supports sur le châssis. (4)  
**ATTENTION:** Le store à enrouleur doit être placé horizontalement!
- ▼ Enlever les caches aux extrémités du boîtier en les faisant glisser vers l'avant du boîtier. (5)
- ▼ Faire glisser les pointes d'arrêt des capots de protection hors des profils latéraux (à l'ouverture du store). (6)
- ▼ Faire basculer le capot de protection vers le haut et l'enlever. (7)  
**ATTENTION:** Maintenir le capot de protection droit pour éviter que les pointes d'arrêt n'en sortent!
- ▼ Placer l'arrière du boîtier sur la languette inférieure des supports et faire basculer ensuite le boîtier jusqu'à ce qu'il soit bien placé dans les supports. (8)
- ▼ Serrer à présent les boulons se trouvant à l'avant des supports grâce à la clé alène fournie.  
**ATTENTION:** En serrant les vis, pousser le boîtier contre le support de façon à ce que la vis soit dans le profil et non au dessus de celui-ci! (9)
- ▼ Replacer le capot de protection et le faire basculer pour le fermer. (10)
- ▼ Verrouiller le capot avec les pointes d'arrêt. (11)
- ▼ Glisser à nouveau les caches dans le boîtier. (12)

### Entretien

Le store peut être nettoyé à l'aide d'un chiffon légèrement humide.  
Ne jamais utiliser de produits d'entretien!

### Warianty montażu

- Na ramie/do ściany (1)
- Do sufitu/do ramy (2)

### Montaż osłony górnej rynny

- ▼ Ustalić miejsce montażu uchwytów. Umieścić dwa uchwyty - każdy ok. 5 cm od końca osłony górnej rynny. Jeśli w zestawie znajduje się więcej uchwytów, należy rozmieścić je równomiernie na pozostałej przestrzeni. (3)
- ▼ Przykręcić uchwyty do ramy. (4)  
**UWAGA:** Roleta powinna znajdować się w pozycji poziomej!
- ▼ Usunąć ochroniacze końców osłony górnej rynny, przesuwając je do przodu osłony. (5)
- ▼ Wysunąć kołki zabezpieczające półokrągłej osłony ochronnej z listew bocznych (przy otwarciu rolety). (6)
- ▼ Przechylić półokrągłą osłonę ochronną ku górze i zdjąć ją. (7)  
**UWAGA:** Osłonę ochronną należy trzymać prosto, aby zapobiec wypadnięciu kołków zabezpieczających!
- ▼ Umieścić tył osłony górnej rynny na najniższej krawędzi uchwytów i przechylić następnie osłonę, aby pewnie zawisła w uchwytach. (8)
- ▼ Przykręcić śruby sześciokątne załączonym kluczem do przedniej strony uchwytów.  
**UWAGA:** Podczas wkręcania należy mocno przycisnąć osłonę górnej rynny do uchwytu, tak aby wkręt wchodził w listwę a nie nad nią! (9)
- ▼ Założyć półokrągłą osłonę ochronną i domknąć ją. (10)
- ▼ Zabezpieczyć osłonę kołkami zabezpieczającymi. (11)
- ▼ Nasunąć ochroniacze końców na osłonę górnej rynny. (12)

### Konserwacja

Roletę można czyścić lekko zwilżoną ściereczką.  
Nie należy korzystać ze środków chemicznych!

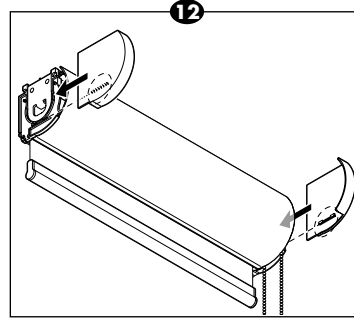
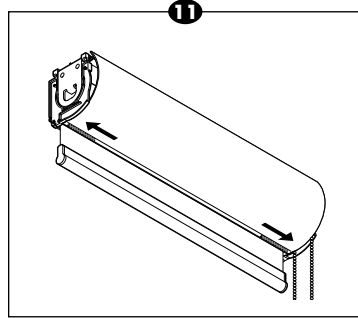
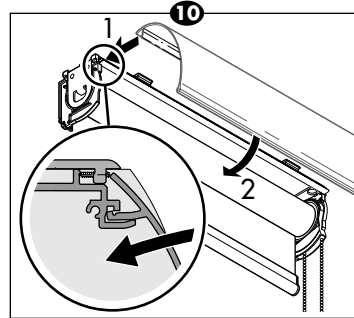
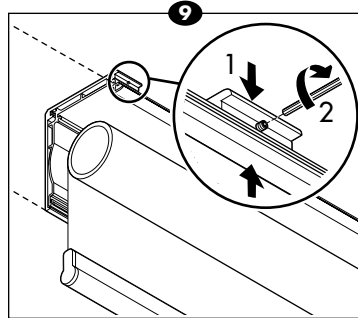
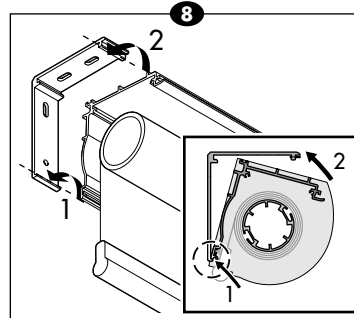
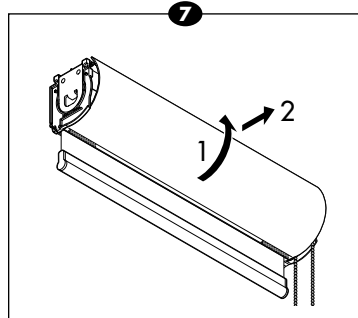
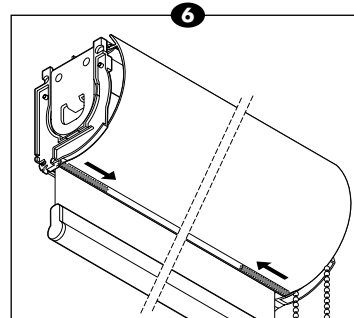
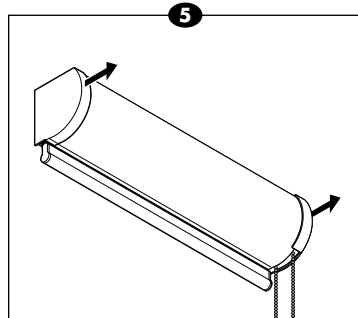
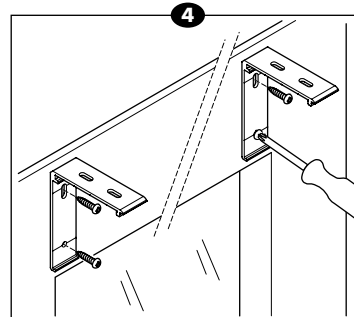
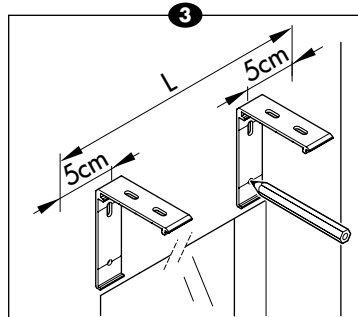
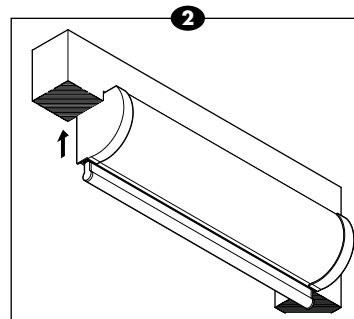
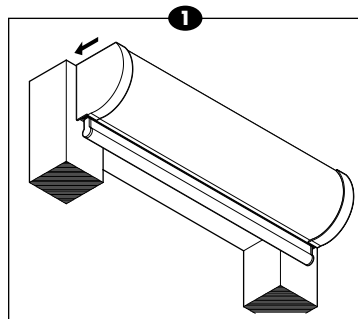

### Posibilidades de montaje

- Sobre el marco/ contra la pared (1)
- Contra el techo/ marco (2)

### Colocación del cajón

- ▼ Determine el lugar donde va a colocar los perfiles. Coloque 2 apoyos, cada uno aproximadamente 5 cm. del extremo del cajón. Si el paquete incluye más apoyos, distribuya el resto proporcionalmente sobre el espacio restante. (3)
- ▼ Atornille los apoyos en el marco. (4)  
**CUIDADO:** ¡La cortina enrollable debe ser colocada a nivel!
- ▼ Quite las cubiertas finales del cajón, desplazándolas hacia delante del cajón. (5)
- ▼ Deslice los pasadores de seguridad de la cubierta de protección semicircular, sacándolos de los perfiles guía (en la abertura de la cortina). (6)
- ▼ Ladee la cubierta de protección semicircular hacia arriba y sáquela. (7)  
**CUIDADO:** ¡Mantenga la cubierta de protección derecha, para evitar que los pasadores de seguridad se caigan!
- ▼ Coloque la parte trasera del cajón sobre la lengüeta inferior de los apoyos, ladeando a continuación el cajón hasta que cuelgue bien de los apoyos. (8)
- ▼ Acto seguido, atornille los pernos allen en la parte delantera de los apoyos, con la llave incluida.  
**CUIDADO:** ¡Mientras atornilla, presione el cajón fuertemente contra el muro, de modo que el tornillo entre en el perfil y no detrás/arriba! (9)
- ▼ Vuelva a colocar la cubierta de protección semicircular y ciérrela ladeándola. (10)
- ▼ Bloquee la cubierta con los pasadores de seguridad. (11)
- ▼ Deslice las cubiertas finales sobre el cajón. (12)

### Mantenimiento

La cortina enrollable se puede limpiar con un trapo humedecido ligeramente.  
¡No utilice nunca productos de limpieza!

### Possibilità di montaggio

- Sull'infisso/al muro (1)
- Al soffitto/infisso (2)

### Posizionamento del cassonetto

- ▼ Stabilire la posizione dei supporti. Posizionare 2 supporti a circa 5 cm dall'estremità del cassonetto. Se ci sono altri supporti, suddividere il resto in modo proporzionale nello spazio intermedio. (3)
- ▼ Avvitare i supporti sull'infisso. (4)  
**ATTENZIONE:** La tenda deve essere posizionata orizzontalmente!
- ▼ Togliere i cappucci alle estremità del cassonetto sfilandoli in avanti. (5)
- ▼ Togliere i fine corsa del cappuccio di protezione semicircularare dai profili laterali (vicino all'apertura della tenda). (6)
- ▼ Ruotare il cappuccio di protezione semicircularare verso l'alto e toglierlo. (7)  
**ATTENZIONE:** Il cappuccio di protezione deve essere tenuto diritto per evitare che i fine corsa fuoriescano!
- ▼ Posizionare la parte posteriore del cassonetto sul lembo inferiore dei sostegni e ruotare il cassonetto fino a quando non sia ben fissato nei supporti. (8)
- ▼ Fissare ora le viti ad anello sul lato anteriore dei supporti con la chiave esagonale fornita.  
**ATTENZIONE:** Al momento del fissaggio, tenere il profilo ben aderente al sostegno: la vite deve essere inserita nel profilo e non deve essere sotto! (9)
- ▼ Riposizionare il cappuccio di protezione semicircularare e ruotarlo in posizione diritta. (10)
- ▼ Bloccare il cappuccio con i fine corsa. (11)
- ▼ Far scivolare i cappucci delle estremità sul cassonetto. (12)

### Manutenzione

La tenda avvolgibile può essere pulita servendosi di un panno leggermente inumidito.  
Non utilizzare mai detersivi!

### Possíveis maneiras de montagem

- No caixilho da janela/contra a parede (1)
- Contra o tecto/caixilho da janela (2)

### Posicionamento do arco

- ▼ Determine a posição para os suportes. Posicione 2 suportes sob cada arco a cerca de 5 cm da extremidade do arco. Caso mais de um suporte tenha sido fornecido, os outros suportes deverão estar proporcionalmente distribuídos ao longo do espaço intermédio. (3)
- ▼ Aparafuse os suportes no caixilho da janela. (4)  
**ATENÇÃO:** A cortina de rolo tem que ser instalada nivelada!
- ▼ Remova as coberturas das extremidades do arco desencaixando-as enquanto as desliza para a frente do arco. (5)
- ▼ Deslize as cavilhas de tranca da cobertura de protecção semicircular dos perfis laterais (na abertura da cortina). (6)
- ▼ Incline a cobertura de protecção semicircular para cima e remova-a. (7)  
**ATENÇÃO:** Mantenha a cobertura de protecção direita para evitar que as cavilhas de tranca caiam!
- ▼ Posicione a traseira do arco na parte inferior dos suportes e, seguidamente, incline o arco até que este se encontre correctamente suspenso nos suportes. (8)
- ▼ Seguidamente, aperte os parafusos fêmea na frente dos suportes utilizando a chave sextavada fornecida.  
**ATENÇÃO:** Pressione o arco com força contra o suporte enquanto aberta de forma a certificar-se que o parafuso está no perfil e não sobre ele! (9)
- ▼ Coloque a cobertura de protecção semicircular de volta no seu lugar e incline para fechar. (10)
- ▼ Tranque a cobertura utilizando as cavilhas de tranca. (11)
- ▼ Deslize as coberturas das extremidades de volta ao arco. (12)

### Manutenção

A cortina de rolo pode ser limpa com um pano ligeiramente humedecido.  
Nunca utilize detergentes!