



## NL Ophanginstructie rolgordijn

Kettingmechanisme

## EN Mounting instructions for roller blinds

Chain mechanism

## F Mode de fixation du enrouleur venetien

Mécanisme à chaînette

## D Aufhängeanleitung Rollo

Kettenbedienung

## DK Monteringsvejledning til rullegardin

Kædetræk

## S Monteringsanvisning för rullgardin

Kedjemekanism

## N Monteringsanvisning for rullegardin

Kjedemekanisme

## PL Instrukcja montażu rolety

Mechanizm łańcuszkowy

## E Instrucciones para colgar la cortina enrollable

Mecanismo de cadena

## I Istruzioni di montaggio per tenda avvolgibile

Meccanismo di avvolgimento

## P Instruções de suspensão da cortina de rolo

Mecanismo da corrente

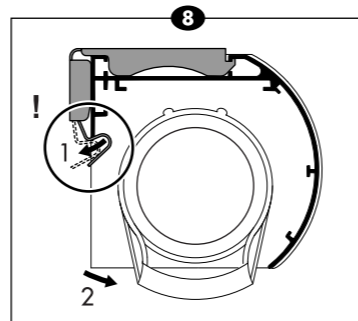
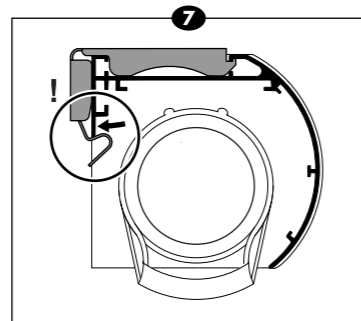
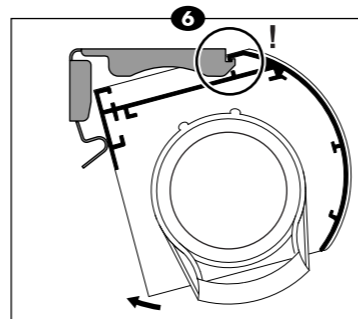
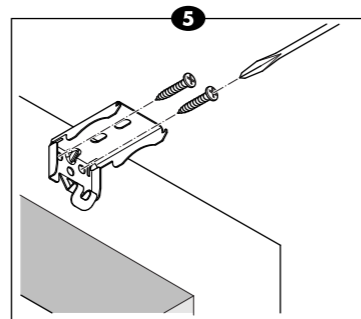
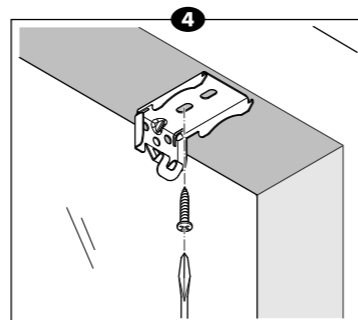
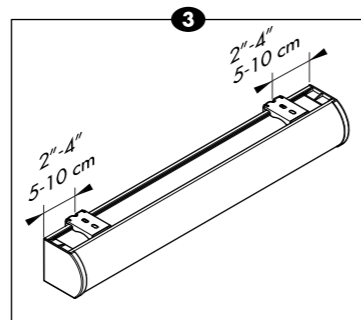
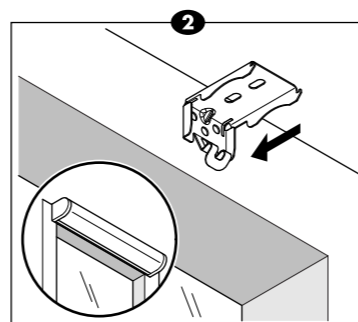
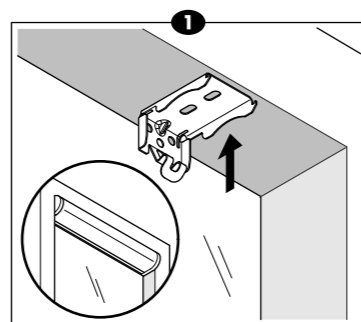
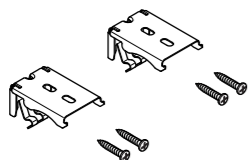
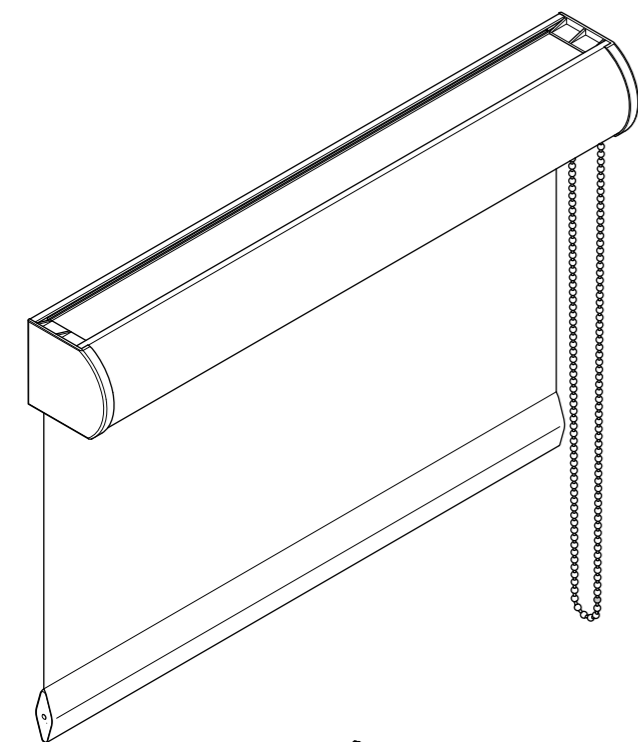

## NL Montagemogelijkheden

- In het kozijn (in de dag) (1)
- Op het kozijn (op de dag) (2)

## Bepalen steunafstand

- ▼ Plaats 2 steunen ieder ca. 5-10 cm van het uiteinde van de rail. Verdeel de rest van de steunen evenredig over de rail. (3)

## Plaatsing in de dag

- ▼ Schroef de steunen vast met 1 schroef per steun. (4)

- ▼ Plaats het gordijn in opgerolde toestand in de steunen. Steek de voorzijde van de steunen in de bovenkant van de gekantelde rail (6), en klik deze vast door de rail horizontaal te kantelen. (7)

- ▼ Zorg dat alle steunen goed vast klikken op de rail.

## Plaatsing op de dag

- ▼ Gebruik 2 schroeven per steun. (5). Monteer de steunen in 1 lijn.

**LET OP:** het gordijn moet waterpas geplaatst worden!

- ▼ Plaats het gordijn in opgerolde toestand in de steunen. Steek de voorzijde van de steunen in de bovenkant van de gekantelde rail (6), en klik deze vast door de rail horizontaal te kantelen. (7)

- ▼ Zorg dat alle steunen goed vast klikken op de rail.

## Demontage

- ▼ Druk het lipje van de steun weg van de rail. (8-1)

- ▼ Verwijder met een kantelbeweging de rail uit de steunen. (8-2)

## Onderhoud

Het rolgordijn kan met een lichtvochtige doek worden gereinigd. Gebruik nooit schoonmaakmiddelen!

## EN Mounting options

- Inside mount (1)
- Outside mount (2)

## Determine the bracket interval

- ▼ Position 2 brackets approx. 2"-4" (5-10 cm) from the end of the rail. Position the rest of the brackets at equal distances along the rail. (3)

## Inside mount

- ▼ Screw the brackets firmly into place using 1 screw per bracket. (4)

- ▼ Place the rolled-up blind in the brackets. Slot the front of the brackets onto the top of the tilted rail (6) and click this firmly into place by tilting the rail. (7)

- ▼ Make sure that all the brackets are firmly clicked into place on the rail.

## Outside mount

- ▼ Use 2 screws per bracket. (5) The brackets must be aligned to each other.

**ATTENTION:** the blind must be installed level!

- ▼ Place the rolled-up blind in the brackets. Slot the front of the brackets onto the top of the tilted rail (6) and click this firmly into place by tilting the rail. (7)

- ▼ Make sure that all the brackets are firmly clicked into place on the rail.

## Disassembly

- ▼ Press the lip of the bracket away from the rail. (8-1)

- ▼ Using a rocking movement, remove the rail from the ceiling brackets. (8-2)

## Maintenance

The roller blind can be cleaned using a slightly moist cloth. Never use cleaning detergents!

## F Possibilités de montage

- Dans l'encadrement (1)
- Sur le châssis (2)

## Écartement des supports

- ▼ Placez chacun des supports à env. 5-10 cm (2"-4") de l'extrémité du rail. Répartissez le reste des supports de façon égale sur le rail. (3)

## Installation dans l'encadrement

- ▼ Fixez les supports à raison d'1 vis par support. (4)

- ▼ Installez le store enroulé sur les supports. Introduisez l'avant des supports dans la partie supérieure du rail basculé (6) et verrouillez ce dernier en le rebasculant en position horizontale. (7)

- ▼ Veillez à ce que tous les supports s'encliquettent bien sur le rail.

## Installation sur le châssis

- ▼ Utilisez 2 vis par support. (5) Montez les supports sur 1 ligne. **ATTENTION:** le store doit être de niveau !

- ▼ Installez le store enroulé sur les supports. Introduisez l'avant des supports dans la partie supérieure du rail basculé (6) et verrouillez ce dernier en le rebasculant en position horizontale. (7)

- ▼ Veillez à ce que tous les supports s'encliquettent bien sur le rail.

## Démontage

- ▼ Eloignez du rail la languette du support. (8-1)

- ▼ Avec un mouvement de basculement, retirez le rail des supports plafond. (8-2)

## Entretien

Le store peut être nettoyé à l'aide d'un chiffon légèrement humide. Ne jamais utiliser de produits d'entretien!

## D Montagemöglichkeiten

- Untermontage (1)
- Aufmontage (2)

## Bestimmen der Trägerpositionen

- ▼ Befestigen Sie zwei Träger jeweils rechts und links ca. 5-10 cm vom Schienen-Ende. Verteilen Sie die übrigen Träger in gleichmäßigen Abständen über die Länge der Schiene. (3)

## Untermontage

- ▼ Ziehen Sie die Träger mit jeweils einer Schraube fest. (4)

- ▼ Befestigen Sie das aufgerollte Rollo an den Trägern. Schieben Sie die Vorderseite der leicht gekippten Schiene über die vordere Trägerkante (6), kippen Sie die Schiene nach hinten bis sie in den Träger einrastet. (7)

- ▼ Achten Sie darauf, dass alle Träger gut in der Schiene einrasten.

## Aufmontage

- ▼ Verwenden Sie zwei Schrauben pro Träger. (5) Befestigen Sie die Träger in einer Reihe. **ACHTUNG:** das Rollo muss waagrecht befestigt werden!

- ▼ Befestigen Sie das aufgerollte Rollo an den Trägern. Schieben Sie die Vorderseite der leicht gekippten Schiene über die vordere Trägerkante (6), kippen Sie die Schiene nach hinten bis sie in den Träger einrastet. (7)

- ▼ Achten Sie darauf, dass alle Träger gut in der Schiene einrasten.

## Abnehmen

- ▼ Die Lasche am Träger von der Schiene wegdrücken. (8-1)

- ▼ Die Schiene mit einer Kippbewegung aus den Trägern entnehmen. (8-2)

## Pflege

Das Rollo kann mit einem feuchten Tuch gereinigt werden. Verwenden Sie niemals Reinigungsmittel!

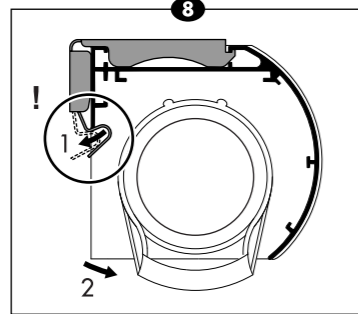
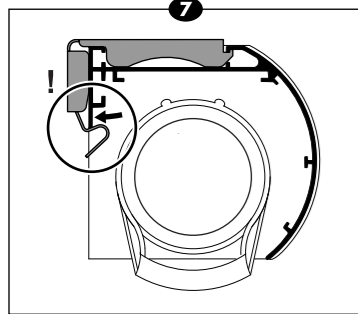
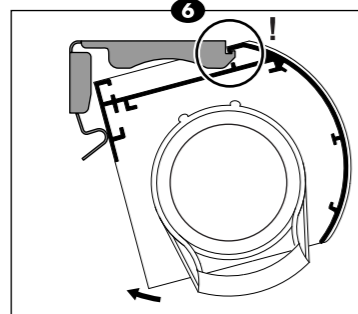
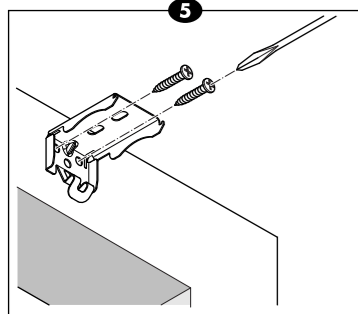
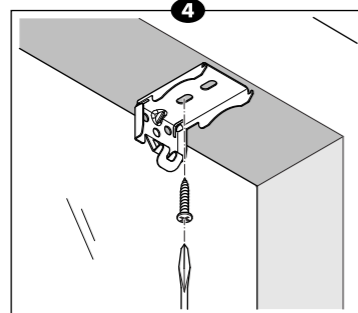
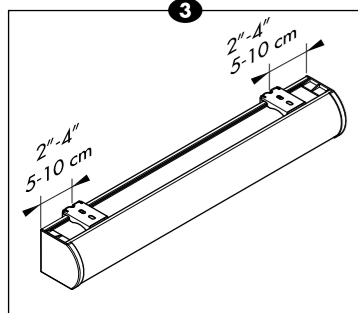
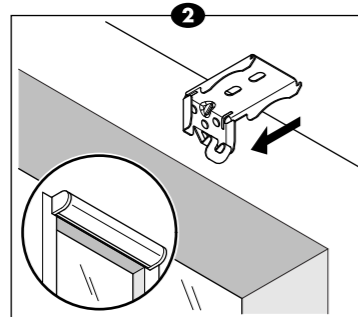
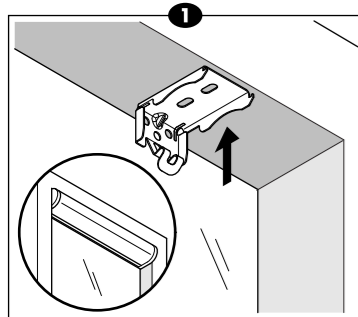
**DK****Monteringsmuligheder**

- ▼ Montering i vinduesrammen (1)
- ▼ Montering på vinduesrammen (2)

**Bestem afstanden mellem beslagene**

- ▼ Placer 2 beslag cirka 5-10 cm for enden af skinnen. Placer resten af beslagene med lige store mellemrum langs skinnen. (3)

**Montering i vinduesrammen**

- ▼ Marker Skru beslagene fast inde i vinduets karm ved at bruge 1 skrue per åbning. (4)
- ▼ Placer det sammenrullede duo rullegardin ved at holde rullegardinet på skrå og skubbe den ind forrest i beslagene (6). Klik nu rullen fast på plads i beslagene, ved at justere vinklen til rullen er lige. (7)

- ▼ Sørg for, at rullen er klikket på plads inde i alle beslag.

**Montering på vinduesrammen**

- ▼ Skru beslagene fast på vinduesrammen ved at bruge 2 skruer per åbning (5). Beslagene skal være i lige linje med hinanden. **BEMÆRK:** at rullegardinet skal være monteret helt lige og vandret!
- ▼ Placer det sammenrullede duo rullegardin i beslage ved at holde rullegardinet på skrå og skubbe den ind forrest i beslagene (6). Klik nu rullegardinet fast på plads i beslagene ved at justere vinklen, til rullen er lige. (7)

- ▼ Sørg for, at rullegardinet er klikket på plads inde i alle beslag

**Afmontering**

- ▼ Skub beslagets modhage op fra rullegardinet. (8-1)
- ▼ Fjern rullegardinet fra beslagene ved at dreje rullegardinet rundt. (8-2)

**Vedligeholdelse**

Rullegardinet kan renses med en let fugtig klud. Brug aldrig rengøringsmidler!

**S****Monteringsalternativ**

- ▼ Montering i fönsterramen (1)
- ▼ Montering på fönsterramen (2)

**Bestämma avstånd mellan stöden**

- ▼ Placera 2 stöd ca 5-10 cm från änden av skenan. Placera de övriga stöden på lika avstånd längs skenan. (3)

**Montering i fönsterramen**

- ▼ Skruva fast stöden med 1 skruv per stöd. (4)
- ▼ Placera den upprullade gardinen i stöden. Stick in framsidan av stöden i översidan av den lutade skenan (6) och klicka fast genom att luta skenan horisontalt. (7)
- ▼ Se till att alla stöd klickar fast ordentligt på skenan.

**Montering på fönsterramen**

- ▼ Använd 2 skruvar per stöd. (5) Montera stöden i nivå med varandra. **OBSERVERA:** Rullgardinen måste monteras plant!
- ▼ Placera den upprullade gardinen i stöden. Stick in framsidan av stöden i översidan av den lutade skenan (6) och klicka fast genom att luta skenan horisontalt. (7)
- ▼ Se till att alla stöd klickar fast ordentligt på skenan.

**Demontering**

- ▼ Tryck bort fliken på stödet från skenan. (8-1)
- ▼ Ta bort skenan från stöden med en vridrörelse. (8-2)

**Underhåll**

Rullgardinen kan rengöras med en lätt fuktad trasa. Använd aldrig rengöringsmedel!

**N****Monteringsalternativer**

- ▼ Montering i vindusrammen (1)
- ▼ Montering på vindusrammen (2)

**Bestem avstanden mellom støttene**

- ▼ Plasser 2 støtter ca. 5-10 cm fra enden av skinnen. Fordel resten av støttene jevnt langs skinnen. (3)

**Montering i vindusrammen**

- ▼ Skru støttene godt fast med 1 skrue per støtte. (4)
- ▼ Sett den opprullede gardinen i støttene. Stick forsiden av støttene inn i forsiden av skinnen mens den holdes skrått (6) og vri skinnen slik at den klikkes fast. (7)
- ▼ Pass på at alle brakettene klikkes godt fast til skinnen.

**Montering på vindusrammen**

- ▼ Bruk 2 skruer per brakett. (5) Brakettene må monteres i en rett linje. **ADVARSEL:** Gardinen må monteres i vater!
- ▼ Sett den opprullede gardinen i støttene. Stick forsiden av støttene inn i forsiden av skinnen mens den holdes skrått (6) og vri skinnen slik at den klikkes fast. (7)
- ▼ Pass på at alle brakettene klikkes godt fast til skinnen.

**Demontering**

- ▼ Press tapen til braketten bort fra skinnen. (8-1)
- ▼ Ta skinnen ut at brakettene med en dreivende bevegelse. (8-2)

**Vedlikehold**

Rullegardinen kan rengjøres med en lett fuktet klut. Bruk aldri rengjøringsmidler!

**PL****Możliwości montażu**

- W ramie okiennej (w otworze) (1)
- Na ramie okiennej (na otworze) (2)

**Określenie odległości uchwytów**

- ▼ Umieścić dwa uchwyty - każdy ok. 5 cm od końca szyny. Rozmieścić pozostałe uchwyty równomiernie na długości szyny. (3)

**Montaż w otworze**

- ▼ Przykręcić uchwyty, stosując 1 wkręt na uchwyt. (4)
- ▼ Umieścić zwiniętą roletę w uchwytach. Wcisnąć przednią część uchwytów w górną część przechylonej szyny (6) i docisnąć ją przez przechylenie szyny do pozycji poziomej. (7)
- ▼ Upewnić się, że wszystkie uchwyty zostały dobrze zaciśnięte na szynie.

**Montaż na otworze**

- ▼ Użyć 2 wkręty na uchwyt. (5) Zamontować uchwyty w 1 linii. **UWAGA:** zastona powinna być zamontowana poziomo!
- ▼ Umieścić zwiniętą roletę w uchwytach. Wcisnąć przednią część uchwytów w górną część przechylonej szyny (6) i docisnąć ją przez przechylenie szyny do pozycji poziomej. (7)
- ▼ Upewnić się, że wszystkie uchwyty zostały dobrze zaciśnięte na szynie.

**Demontaż**

- ▼ Wycisnąć nasuwkę uchwytu z szyny. (8-1)
- ▼ Obracając na boki szynę wysunąć ją z uchwytów. (8-2)

**Konserwacja**

Roletę można czyścić lekko zwilżoną ściereczką. Nie należy korzystać ze środków chemicznych!

**E****Posibilidades de montaje**

- En el agujero del marco (en el marco) (1)
- Sobre el agujero del marco (sobre el marco) (2)

**Determinar la distancia entre los soportes**

- ▼ Coloque dos soportes, cada uno aproximadamente a 5-10 cm. (2"-4") del extremo del riel. Distribuya el resto de los soportes proporcionalmente sobre el riel. (3)

**Colocación en el marco**

- ▼ Atornille los soportes con 1 tornillo por soporte. (4)
- ▼ Coloque la cortina en posición de enrollada en los soportes. Introduzca la parte delantera de los soportes en la parte superior del riel inclinado (6), y sujételo con un clic, ladeando horizontalmente el riel. (7)
- ▼ Preocúpese de que todos los soportes, se enganchen bien en el riel.

**Colocación sobre el marco**

- ▼ Utilice 2 tornillos por soporte. (5) Monte los soportes en una línea. **ATENCIÓN:** ¡la cortina enrollable debe ser colocada a nivel!
- ▼ Coloque la cortina en posición de enrollada en los soportes. Introduzca la parte delantera de los soportes en la parte superior del riel inclinado (6), y sujételo con un clic, ladeando horizontalmente el riel. (7)
- ▼ Preocúpese de que todos los soportes, se enganchen bien en el riel.

**Desmontaje**

- ▼ Pulse el saliente del soporte hacia fuera del riel. (8-1)
- ▼ Con un movimiento basculante, retire el riel de los soportes. (8-2)

**Mantenimiento**

La cortina enrollable se puede limpiar con un trapo humedecido ligeramente. ¡No utilice nunca productos de limpieza!

**I****Possibilità di montaggio**

- Nel telaio (dentro lo stipite) (1)
- Sopra il telaio (sopra lo stipite) (2)

**Definizione della distanza tra i supporti**

- ▼ Inserire 2 supporti, a circa 5-10 cm di distanza ciascuno dalle estremità della rotaia. Distribuire il resto dei supporti ad intervalli regolari. (3)

**Posizionamento entro lo stipite**

- ▼ Fissare ciascun sostegno in posizione usando 1 vite. (4)
- ▼ Poggiare sui supporti la tenda ancora avvolta. Tenendo la rotaia inclinata, posizionare la parte anteriore dei supporti nella parte superiore della rotaia (6), e fissarla fino a sentire un clic. (7)
- ▼ Assicurarsi che tutti i supporti siano ben agganciati alla rotaia.

**Posizionamento sopra lo stipite**

- ▼ Utilizzare 2 viti per ogni supporto. (5) I supporti devono essere allineati tra loro. **ATTENZIONE:** la tenda deve essere montata in modo orizzontale!
- ▼ Poggiare sui supporti la tenda ancora avvolta. Tenendo la rotaia inclinata, posizionare la parte anteriore dei supporti nella parte superiore della rotaia (6), e fissarla fino a sentire un clic. (7)
- ▼ Assicurarsi che tutti i supporti siano ben agganciati alla rotaia.

**Desmontaggio**

- ▼ Premere la linguetta del supporto allontanandola dalla rotaia. (8-1)
- ▼ Estrarre la rotaia dai supporti tenendola inclinata. (8-2)

**Manutenzione**

La tenda avvolgibile può essere pulita con un panno leggermente inumidito. Non utilizzare mai detergenti!

**P****Opções de instalação**

- Dentro do caixilho da janela (1)
- No caixilho da janela (2)

**Determine o intervalo do suporte**

- ▼ Posicione 2 suportes a aprox. 5-10 cm da extremidade da barra de tensão. Posicione os restantes suportes em distâncias iguais ao longo da barra. (3)

**Posicionamento dentro do caixilho da janela**

- ▼ Aparafusar os suportes firmemente no lugar utilizando 1 parafuso por suporte. (4)
- ▼ Coloque a cortina de rolo enrolada nos apoios. Encaixar a parte dianteira dos suportes no alto da barra inclinada (6) e pressionar firmemente no lugar inclinando a barra. (7)
- ▼ Certificar que todos os suportes estão encaixados firmemente no lugar na barra.

**Posicionamento no caixilho da janela**

- ▼ Utilizar 2 parafusos por suporte. (5) Os suportes devem estar alinhados uns com os outros. **ATENÇÃO:** a cortina deve estar instalada ao nível!
- ▼ Coloque a cortina de rolo enrolada nos apoios. Encaixar a parte dianteira dos suportes no alto da barra inclinada (6) e pressionar firmemente no lugar inclinando a barra. (7)
- ▼ Certificar que todos os suportes estão encaixados firmemente no lugar na barra.

**Desmontagem**

- ▼ Carregue a patilha do suporte para fora da barra. (8-1)
- ▼ Através de um movimento de inclinação, tire a barra dos suportes. (8-2)

**Manutenção**

A cortina de rolo pode ser limpa com um pano ligeiramente humedecido. Nunca utilize detergentes!