



NL Ophanginstructie horizontale jaloezie

EN Horizontal blind mounting instructions

F Notice de montage store vénitien

D Anleitung zum Aufhängen der Horizontal-Jalousie

DK Instruktion for montering af vandret persienne

S Monteringsanvisningar för horisontell persienn

N Monteringsinstruksjoner for persiennar

PL Instrukcja montażu żaluzji poziomych

E Instrucciones para colgar la veneciana horizontal

I Istruzioni per appendere la veneziana a lamine orizzontali

P Instruções para colocar a persiana horizontal

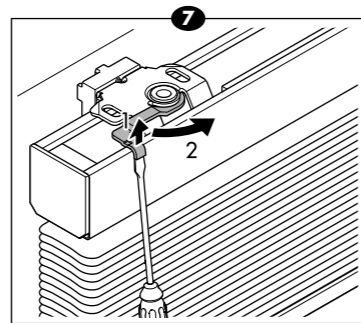
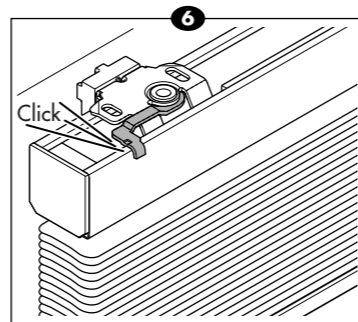
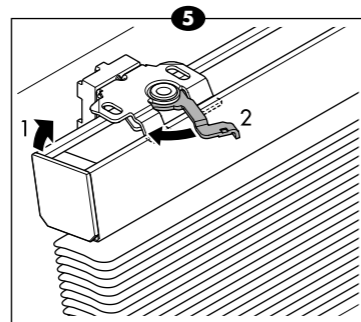
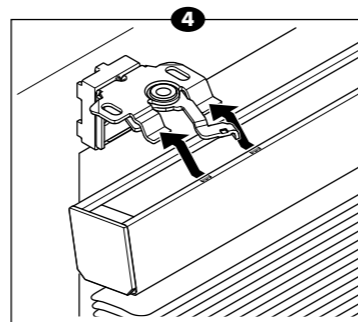
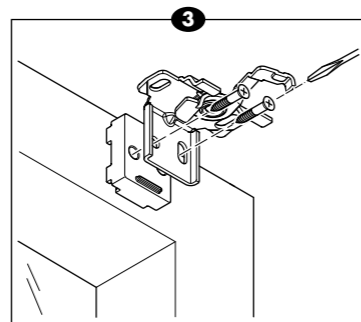
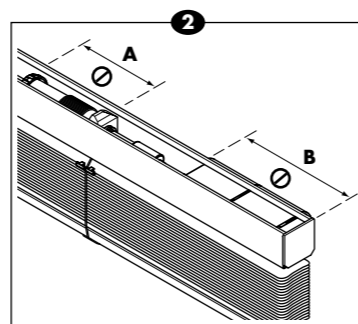
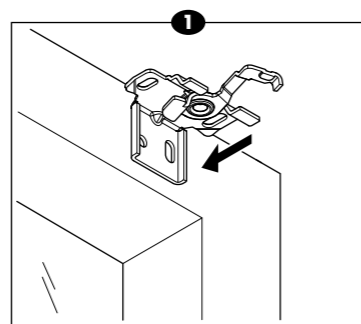
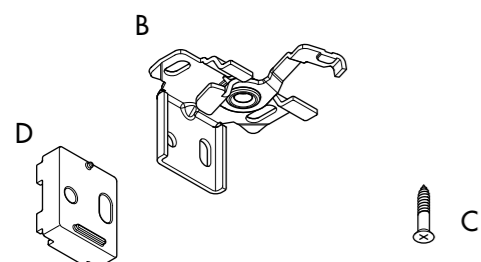
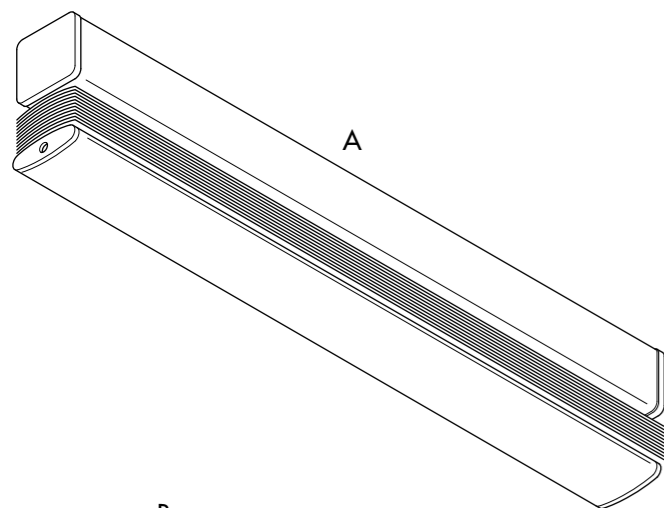

NL **!** Lees voor het gebruiken van het product eerst de gebruiksaanwijzing!

- ▼ Dit product kan door een doe-het-zelver geïnstalleerd worden.
- ▼ Bewaar de bijgeleverde instructies!

Montagemogelijkheden

- Op het kozijn/tegen de muur (1)

Bepalen plaatsing van de steunen

- ▼ Markeer de posities van de steunen op het kozijn. Verdeel de steunen zo gelijk mogelijk over de lengte van de bovenbak.
- LET OP: Steunen niet recht boven de ladderkoorden (A) en het bedieningsmechanisme (B) plaatsen! (2)

Plaatsing

- ▼ Schroef de steunen in één rechte lijn vast en bevestig daarbij de extra opvulblokjes (D) achter de steunen. (3)
- ▼ Steek de voorzijde van de steunen in de bovenkant van de gekantelde bovenbak (4) en druk de achterkant van de bovenbak met een kantelbeweging tegen de bovenkant van de steunen. (5.1)
- ▼ Draai het vergrendelmechanisme dicht totdat het vastklikt. (5.2 & 6)

Demontage

- ▼ Duw met een schroevendraaier het vergrendelmechanisme iets omhoog om het te ontgrendelen (7.1) en trek het gelijktijdig naar voren. (7.2)

Onderhoud

De horizontale jaloezieën kunnen met een droge doek of plumeau worden gereinigd.

EN **!** Read the operating instructions before using the product!

- ▼ This product can be mounted by a non professional.
- ▼ Keep the supplied instructions!

Mounting options

- Outside mount/against the wall (1)

Determine locations of the supports

- ▼ Mark the positions for the supports on the window frame. Spread the supports out as evenly as possible on the headrail cassette.
- ATTENTION: Do not fit the supports directly above the (ladder)cords (A) and the working mechanism (B)! (2)

Installation

- ▼ Locate the supports in a straight line, and tighten the screws, while fixing the extra filler blocks (D) behind the supports. (3)
- ▼ Slot the front of the brackets onto the top of the tilted top rail (4) and press the rear of the top rail with a tilting motion against the top of the brackets. (5.1)
- ▼ Close the locking mechanism until it clicks shut. (5.2 & 6)

Disassembly

- ▼ Using a screwdriver, push the locking mechanism a little upwards in order to release it (7.1) whilst pulling it forward at the same time. (7.2)

Maintenance

The horizontal blinds can be cleaned with a dry cloth or feather duster.

F **!** Lisez les instructions d'utilisation avant d'utiliser le produit!

- ▼ Ce produit peut être placé par un bricoleur.
- ▼ Conservez les instructions fournies!

Possibilités de fixation

- Sur l'encadrement/contre le mur (1)

Déterminer l'emplacement des supports

- ▼ Marquez les positions des supports sur l'encadrement. Répartissez les supports le plus régulièrement possible sur la longueur du boîtier supérieur.
- ATTENTION: Ne placez pas les supports juste au-dessus des échelles de corde (A) et du mécanisme de commande (B)! (2)

Mise en place

- ▼ Vissez les supports en ligne droite en plaçant en dessous les blocs de compensation (D). (3)
- ▼ Placez l'avant des supports dans le dessus du boîtier supérieur basculé (4) et pressez la face postérieure du boîtier supérieur en un mouvement de bascule contre le dessus des supports. (5.1)
- ▼ Fermer le mécanisme de verrouillage; vous devez entendre un clic. (5.2 & 6)

Démontage

- ▼ Soulevez le mécanisme de verrouillage à l'aide d'un tournevis pour le déverrouiller (7.1) en le tirant vers l'avant. (7.2)

Entretien

Nettoyez les stores vénitiens à l'aide un chiffon sec ou d'un plumeau.

D **!** Lesen Sie die Betriebsanleitung, bevor Sie das Produkt verwenden!

- ▼ Dieses Produkt kann durch einen Heimwerker installiert werden.
- ▼ Bewahren Sie die mitgelieferte Anleitungen auf!

Montagemöglichkeiten

- Auf der Fensterlaibung/an der Wand (1)

Lage der Halterungen festlegen

- ▼ Markieren Sie die Lage der Halterungen auf der Fensterlaibung. Verteilen Sie die Halterungen so gleichmäßig wie möglich über die Länge des Jalousienkastens.
- ACHTUNG: Bringen Sie die Halterungen nicht direkt über den Leiterbändern (A) und der Bedienvorrichtung (B) an! (2)

Anbringen

- ▼ Schrauben Sie die Halterungen in einer geraden Linie an und befestigen Sie dabei auch die zusätzlichen Ausgleich-Klötzchen (D) hinter den Halterungen. (3)
- ▼ Stecken Sie die Vorderkante der Halterungen in die Oberkante der gekippten Kassette (4) und drücken Sie die Rückseite der Kassette mit einer Drehbewegung gegen die Oberkante der Halterungen. (5.1)
- ▼ Drehen Sie den Verriegelungsmechanismus zu, bis er einrastet. (5.2 & 6)

Demontage

- ▼ Drücken Sie den Verriegelungsmechanismus zum Entriegeln (7.1) mit einem Schraubendreher etwas nach oben und ziehen Sie ihn gleichzeitig etwas nach vorne. (7.2)

Wartung

Die Horizontal-Jalousien können mit einem trockenen Tuch oder Federwedel gereinigt werden.

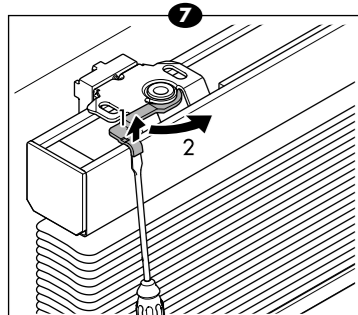
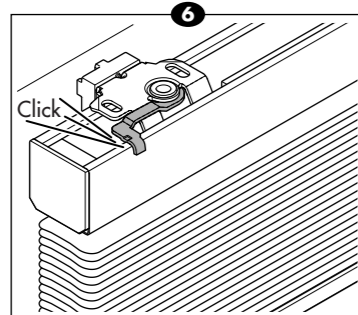
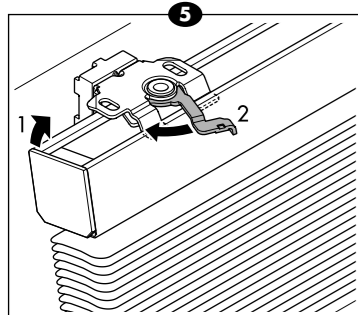
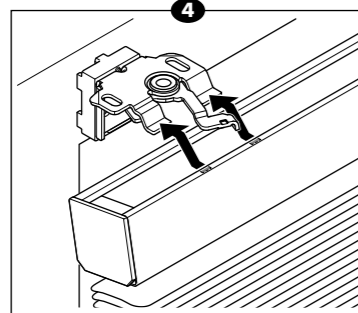
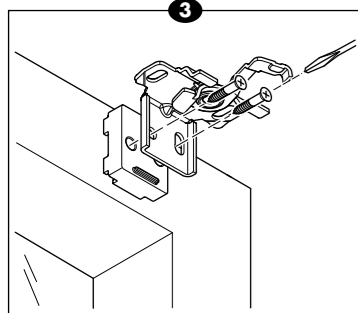
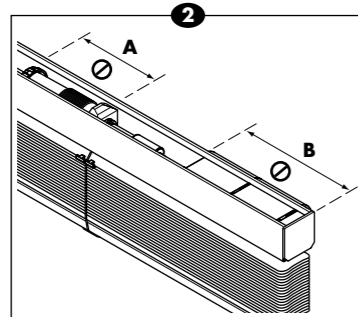
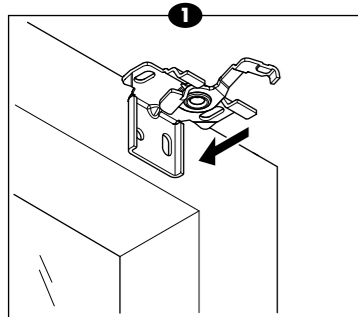

DK

! Læs brugsanvisningen inden produktet tages i brug!

- ▼ Man kan selv installere produktet.
- ▼ Gem den medleverede brugsanvisning!

Monteringsmuligheder

- Montering på vinduesrammen (1)

Bestem støtternes placering

- ▼ Marker placeringen af støtterne på vinduesrammen. Fordel støtterne så jævnt som muligt på overlistekassetten. **BEMÆRK:** Anbring ikke støtterne direkte over (stige)snorene (A) og den fungerende mekanisme (B)! (2)

Montering

- ▼ Anbring støtterne i en lige linje, og stram skruerne, mens de ekstra fyldblokke (D) fastgøres bag støtterne. (3)
- ▼ Stik forsiden af støtterne i forsiden på den vippede kassette (4) og tryk bagsiden af kassetten mod støtternes overkant med en vippebevægelse. (5.1)
- ▼ Luk låsemekanismen til den klikker på plads. (5.2 og 6)

Afmontering

- ▼ Skub låsemekanismen en smule op med en skruetrækker for at frigive den (7.1) og træk den samtidig fremad. (7.2)

Vedligeholdelse

De vandrette persiennner kan rengøres med en tør klud eller fjer-kost.

S

! Läs bruksanvisningen innan du använder produkten!

- ▼ Denna produkt kan monteras av en gör-det-självare.
- ▼ Spara de medföljande instruktionerna!

Monteringsalternativ

- Montering ovanför fönster-nisch (1)

Bestämma hållarnas placering

- ▼ Markera hållarnas positioner på fönsterramen. Sprid ut hållarna så jämnt som möjligt på kassetten. **OBSERVERA:** Montera inte hållarna direkt ovanför (steg-)linorna (A) och manövermekanismen (B)! (2)

Montering

- ▼ Placera hållarna i en rät rad, dra åt skruvarna och fäst de extra fyllningsblocken (D) bakom hållarna. (3)
- ▼ Stick in hållarna i översidan av det vinklade topphöljet (4) och tryck baksidan av topphöljet mot hållarnas översida med en vinkelrörelse. (5.1)
- ▼ Stäng låsmekanismen tills låset klickar till. (5.2 & 6)

Nedmontering

- ▼ Skjut upp spärren något med hjälp av en skruvmejsel för att öppna den (7.1) och dra den samtidigt framåt. (7.2)

Underhåll

De horisontella persiennerna kan rengöras med en torr trasa eller dammvippa.

N

! Les bruksanvisningen før du tar i bruk produktet!

- ▼ Dette produktet kan monteres av en som ikke er fagmann.
- ▼ Ta vare på instruksjonene som leveres med produktet!

Monteringsalternativer

- Montering på vindusrammen (1)

Bestem støtternes plassering

- ▼ Marker posisjonene til støtterne på vindusrammen. Fordel støtterne så jevnt som mulig på kassetten. **ADVARSEL:** Ikke fest støtterne rett over snorene (A) og betjeningsmekanismen (B)! (2)

Montering

- ▼ Plasser støtterne i en rett linje og stram til skruene, og fest samtidig de ekstra fyllblokkene (D) bak støtterne. (3)
- ▼ Stikk forsiden av støtterne inn i den øvre delen av den skråstilte kassetten (4) og trykk baksiden av kassetten med en dreierende bevegelse mot oversiden av støtterne. (5.1)
- ▼ Lukk låsmekanismen inntil det høres et klikk. (5.2 & 6)

Demontering

- ▼ Bruk en skrue trekker og skyv låsemekanismen litt oppover slik at den åpnes (7.1) og trekk den samtidig forover. (7.2)

Vedlikehold

Persiennen kan rengjøres med en tørr klut eller en fjærkost.

PL

! Przed przystąpieniem do korzystania z produktu zapoznać się z instrukcją!

- ▼ Produkt może zostać zainstalowany samodzielnie.
- ▼ Załączoną instrukcję należy zachować!

Możliwości montażu

- Na ramie okiennej/do muru (1)

Określenie umieszczenia

- ▼ Zaznaczyć położenie uchwytów na ramie okiennej. Rozmieścić uchwyty w miarę możliwości równomiernie na długości górnej szyny. **UWAGA:** Nie umieszczać uchwytów tuż powyżej linek drabinki (A) oraz mechanizmu obsługi (B)! (2)

Umieszczenie

- ▼ Wkręcić uchwyty w linii prostej i przytwierdzić dodatkowe bloczki wypętniające (D) za uchwyty. (3)
- ▼ Włożyć przód wspornika w górną część przechyloną górnej kasety (4) i docisnąć tył górnej kasety ruchem przechylającym do górnego brzegu wspornika. (5.1)
- ▼ Dokręcić mechanizm blokujący aż do kliknięcia. (5.2 & 6)

Demontaż

- ▼ Nacisnąć śrubokrętem trochę do góry mechanizm ryglujący, by go odryglować (7.1), i pociągnąć jednocześnie do przodu (7.2).

Konserwacja

Żaluzje poziome można czyścić suchą szmatką lub zmiotką do kurzu z piór.

E

! ¡Antes de utilizarse el producto deben leerse las instrucciones de uso!

- ▼ Este producto puede ser instalado por un aficionado al bricolaje.
- ▼ ¡Conserve las instrucciones suministradas!

Posibilidades de montaje

- Sobre el marco/contra la pared (1)

Determinar la colocación de los soportes

- ▼ Marque las posiciones de los soportes sobre el marco. Recuerde que debe distribuirlos de forma que el peso de la veneciana quede bien repartido. **ATENCIÓN:** ¡No colocar los soportes justo encima de las cuerdas (A) y del mecanismo del mando (B)! (2)

Colocación

- ▼ Coloque los soportes de modo que queden alineados y sujételos mediante los tornillos y monte los pequeños bloques de relleno adicionales (D) debajo de los soportes. (3)
- ▼ Deslice la parte delantera por encima del riel superior (4) inclinado y presione la parte posterior del riel superior con movimiento basculante contra la parte superior de los soportes. (5.1)
- ▼ Cierre el mecanismo de bloqueo hasta escuchar un clic. (5.2 & 6)

Desmontaje

- ▼ Utilice un destornillador para empujar el mecanismo de bloqueo un poco hacia arriba para soltarlo (7.1) mientras lo empuja simultáneamente hacia delante. (7.2)

Mantenimiento

Las venecianas horizontales se pueden limpiar con un paño seco o un plumero.

I

! Leggere le istruzioni per l'uso prima di utilizzare il prodotto!

- ▼ Questo prodotto può essere installato da un fai-da-te.
- ▼ Conservare le istruzioni fornite!

Possibilita' di montaggio

- Sull'infisso/al muro (1)

Stabilire la posizione dei supporti

- ▼ Marcare le posizioni dei supporti sull'infisso. Distribuire i supporti sulla lunghezza della cassetta superiore a distanza regolare. **ATTENZIONE:** Non fissare i supporti direttamente sopra i cordoni (A) e il meccanismo di comando (B)! (2)

Fissaggio

- ▼ Avvitare i supporti in linea retta inserendo sotto di esse gli spessori aggiuntivi (D). (3)
- ▼ Agganciare il lato anteriore dei supporti alla faccia superiore della cassetta inclinata (4) e premere il lato posteriore della cassetta inclinata contro il lato superiore dei supporti. (5.1)
- ▼ Chiudere il meccanismo di blocco fino a sentire un clic. (5.2 & 6)

Smontaggio

- ▼ Con un cacciavite spingere leggermente verso l'alto il meccanismo di bloccaggio per sbloccarlo (7.1) e contemporaneamente tirarlo in avanti. (7.2)

Manutenzione

Le veneziane a lamine orizzontali possono essere pulite con un panno asciutto o uno spolverino.

P

! Deverá ler as instruções de utilização antes de utilizar o produto!

- ▼ Este produto pode ser instalado por qualquer pessoa.
- ▼ Guarde as instruções fornecidas!

Possibilidades de montagem

- Contra o caixilho da janela/ contra a parede (1)

Determinar a colocação dos suportes

- ▼ Marcar as posições dos suportes contra o caixilho da janela. Colocar os suportes de forma que o peso da persiana fique bem repartido. **ATENÇÃO:** Não colocar os suportes encima das cordas (A) nem do mecanismo de controle (B)! (2)

Colocação

- ▼ Colocar os suportes de modo que fiquem em linha recta e fixar com os parafusos e colocar os blocos de enchimento extra (D) por baixo dos suportes. (3)
- ▼ Introduza a parte dianteira dos suportes na parte superior da barra superior inclinada (4) e prima a parte traseira da barra superior com um movimento inclinado contra a parte superior dos suportes. (5.1)
- ▼ Feche o mecanismo de tranca até que este emita um estalido que indica que está fechado. (5.2 & 6)

Desmontagem

- ▼ Com uma chave de fendas, empurre o mecanismo de fecho um pouco para cima para desengatar (7.1) e, em simultâneo, puxe para a frente. (7.2)

Manutenção

Os estores horizontais podem ser limpos com um pano seco ou com um espanador.