



NL Ophanginstructie horizontale jaloezie

EN Horizontal blind hanging instructions

F Notice de montage store vénitien

D Anleitung zum Aufhängen der Horizontal-Jalousie

DK Instruktion for monterig af vandret persienne

S Monteringsanvisningar för horisontell persienn

N Monteringsinstruksjoner for persienn

PL Instrukcja montażu żaluzji poziomych

E Instrucciones para colgar la veneciana horizontal

I Istruzioni per appendere la veneziana a lamine orizzontali

P Instruções para colocar a persiana horizontal

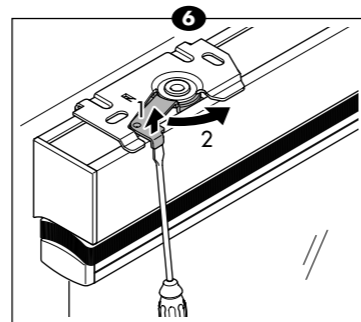
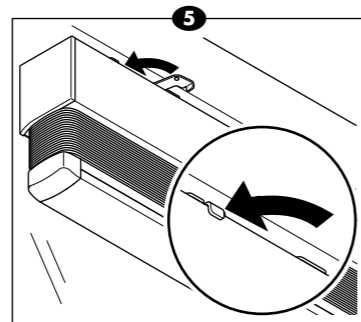
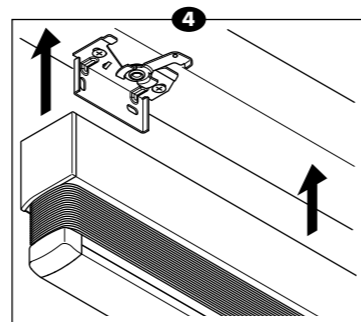
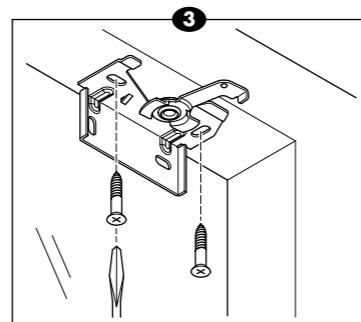
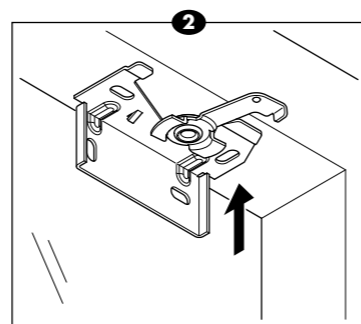
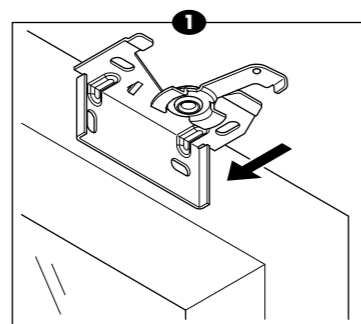
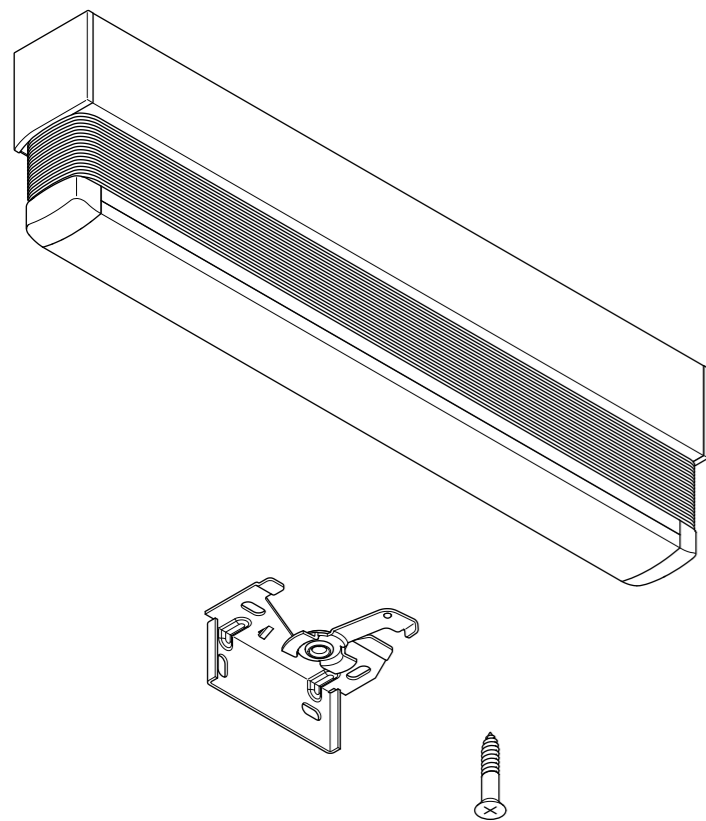

NL **!** Lees voor het gebruiken van het product eerst de gebruiksaanwijzing!

- ▼ Dit product kan door een doe-het-zelver geïnstalleerd worden.
- ▼ Bewaar de bijgeleverde instructies!

Montagemogelijkheden

- Op het kozijn/tegen de muur (1)
- In het kozijn/tegen het plafond (2)

Bepalen plaatsing van de steunen

- ▼ Markeer de posities van de steunen op het kozijn. Verdeel de steunen zo gelijk mogelijk over de lengte van de bovenbak.

Plaatsing

- ▼ Schroef de steunen in één rechte lijn vast. (3)
LET OP: schroefgaten zonodig voorboren.
- ▼ Druk de bovenbak van de jaloezie tegen de steunen en klem deze d.m.v. het scharnierende plaatje vast. (4 & 5)

Demontage

- ▼ Duw met een schroevendraaier het vergrendelmechanisme iets omhoog om het te ontgrendelen (6.1) en trek het gelijktijdig naar voren. (6.2)

Onderhoud

De horizontale jaloezieën kunnen met een licht vochtige doek worden gereinigd.

EN **!** Read the operating instructions before using the product!

- ▼ This product can be mounted by a non professional.
- ▼ Keep the supplied instructions!

Mounting options

- Outside mount/against the wall (1)
- Inside mount/to the ceiling (2)

Determine locations of the supports

- ▼ Mark the positions for the supports on the window frame. Spread the supports out as evenly as possible on the headrail cassette.

Installation

- ▼ Locate the screws in a straight line, and tighten. (3)
ATTENTION: drill screw holes in advance where necessary.
- ▼ Press the headrail cassette of the blind against the supports and clip it on with the aid of the (small) hinged plate. (4 & 5)

Disassembly

- ▼ Using a screwdriver, push the locking mechanism a little upwards in order to release it (6.1) whilst pulling it forward at the same time. (6.2)

Maintenance

The horizontal blinds can be cleaned with a slightly damp cloth.

F **!** Lisez les instructions d'utilisation avant d'utiliser le produit!

- ▼ Ce produit peut être placé par un bricoleur.
- ▼ Conservez les instructions fournies!

Possibilités de fixation

- Sur l'encadrement/contre le mur (1)
- Dans l'encadrement/au plafond (2)

Déterminer l'emplacement des supports

- ▼ Marquez les positions des supports sur l'encadrement. Répartissez les supports le plus régulièrement possible sur la longueur du boîtier supérieur.

Mise en place

- ▼ Vissez les supports en ligne droite. (3)
ATTENTION: percer les trous pour les vis au besoin.
- ▼ Appuyez le boîtier supérieur du store vénitien contre les supports et fixez-le à l'aide de la plaquette pivotante. (4 & 5)

Démontage

- ▼ Soulevez le mécanisme de verrouillage à l'aide d'un tournevis pour le déverrouiller (6.1) en le tirant vers l'avant. (6.2)

Entretien

Nettoyez les stores vénitiens à l'aide d'un chiffon légèrement humide.

D **!** Lesen Sie die Betriebsanleitung, bevor Sie das Produkt verwenden!

- ▼ Dieses Produkt kann durch einen Heimwerker installiert werden.
- ▼ Bewahren Sie die mitgelieferte Anleitungen auf!

Montagemöglichkeiten

- Auf der Fensterlaibung/an der Wand (1)
- In der Fensterlaibung/an der Decke (2)

Lage der Halterungen festlegen

- ▼ Markieren Sie die Lage der Halterungen auf der Fensterlaibung. Verteilen Sie die Halterungen so gleichmäßig wie möglich über die Länge des Jalousienkastens.

Anbringen

- ▼ Schrauben Sie die Halterungen in einer geraden Linie an. (3)
ACHTUNG: Schraublöcher bei Bedarf vorbohren.
- ▼ Drücken Sie den Jalousiekasten gegen die Halterungen, und klemmen Sie ihn mit der Gelenklasche fest. (4 & 5)

Demontage

- ▼ Drücken Sie den Verriegelungsmechanismus zum Entriegeln (6.1) mit einem Schraubendreher etwas nach oben und ziehen Sie ihn gleichzeitig etwas nach vorne. (6.2)

Wartung

Die Horizontal-Jalousien können mit einem leicht angefeuchteten Tuch gereinigt werden.

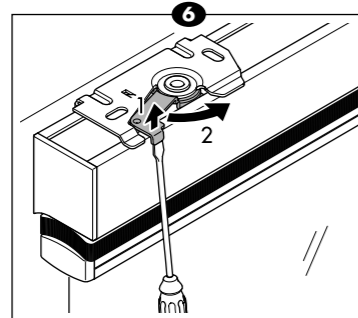
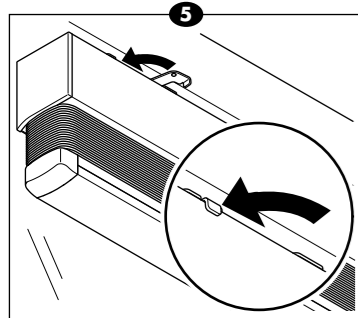
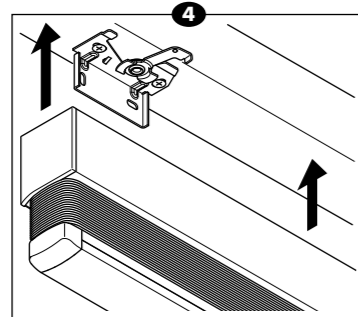
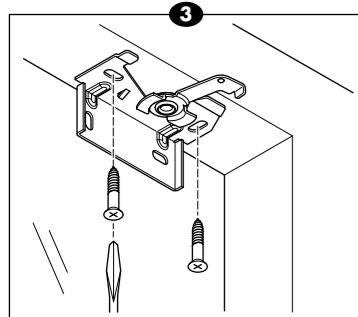
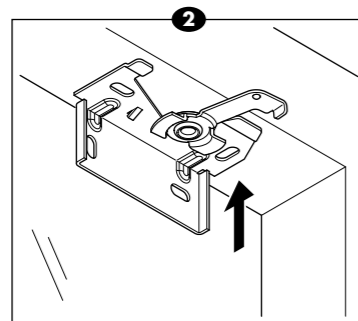
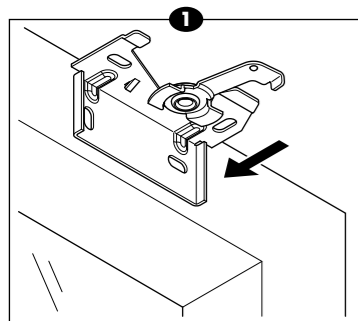

DK
! Læs brugsanvisningen inden produktet tages i brug!

- ▼ Man kan selv installere produktet.
- ▼ Gem den medleverede brugsanvisning!

Monteringsmuligheder

- Montering på vinduesrammen (1)
- Montering i vinduesrammen (2)

Bestem støtternes placering

- ▼ Marker placeringen af støtterne på vinduesrammen. Fordel støtterne så jævnt som muligt på overlistekassetten.

Montering

- ▼ Anbring støtterne i en lige linje, og stram skrueene. (3)
BEMÆRK: bor skruehuller på forhånd, hvor nødvendigt.
- ▼ Tryk persiennens overlistekassette mod støtterne og klik den på ved hjælp af den (lille) hængslede plade. (4 og 5)

Afmontering

- ▼ Skub låsemekanismen en smule op med en skruetrækker for at frigive den (6.1) og træk den samtidig fremad. (6.2)

Vedligeholdelse

De vandrette persiennern kan rengøres med en let fugtig klud.

S
! Läs bruksanvisningen innan du använder produkten!

- ▼ Denna produkt kan monteras av en gör-det-självare.
- ▼ Spara de medföljande instruktionerna!

Monteringsalternativ

- Montering ovanför fönsternisch (1)
- Montering inuti fönsternisch (2)

Bestämma hållarnas placering

- ▼ Markera hållarnas positioner på fönsterramen. Sprid ut hållarna så jämnt som möjligt på kassetten.

Montering

- ▼ Placera hållarna på en rät rad och dra åt skruvarna. (3)
OBSERVERA: borra skruvhål i förväg om så behövs.
- ▼ Tryck persiennkassetten mot hållarna och klicka fast den med hjälp av (den lilla) gångjärnsplattan. (4 & 5)

Nedmontering

- ▼ Skjut upp spärren något med hjälp av en skruvmejsel för att öppna den (6.1) och dra den samtidigt framåt. (6.2)

Underhåll

De horisontella persiennerna kan rengöras med en lätt fuktad trasa.

N
! Les bruksanvisningen før du tar i bruk produktet!

- ▼ Dette produktet kan monteres av en som ikke er fagmann.
- ▼ Ta vare på instruksjonene som leveres med produktet!

Monteringsalternativer

- Montering på vindusrammen (1)
- Montering i vindusrammen (2)

Bestem støttenes plassering

- ▼ Marker posisjonene til støttene på vindusrammen. Fordel støttene så jevnt som mulig på kassetten.

Installasjon

- ▼ Plasser støttene i en rett linje, og stram til skrueene. (3)
ADVARSEL: bor skruehull på forhånd hvis det er nødvendig.
- ▼ Press persiennens kassett mot støttene og fest den ved hjelp av den (lille) hengslede platen. (4 & 5)

Demontering

- ▼ Bruk en skrutekker og skyv låsemekanismen litt oppover slik at den åpnes (6.1) og trekk den samtidig forover. (6.2)

Vedlikehold

Persiennen kan rengjøres med en klut som er litt fuktig.

PL
! Przed przystąpieniem do korzystania z produktu zapoznać się z instrukcją!

- ▼ Produkt może zostać zainstalowany samodzielnie.
- ▼ Załączoną instrukcję należy zachować!

Możliwości montażu

- Na ramie okiennej/do muru (1)
- W ramie okiennej/do sufitu (2)

Określić umieszczenie uchwytów

- ▼ Zaznaczyć położenie uchwytów na ramie okiennej. Rozmieścić uchwyty w miarę możliwości równomiernie na długości górnej szyny.

Umieszczenie

- ▼ Wkręcić uchwyty w linii prostej. (3)
UWAGA: tam gdzie to konieczne nawiercić najpierw otwory na śruby
- ▼ Docisnąć górną szynę żaluzji do uchwytów i unieruchomić go przy pomocy płytki na zawiasach. (4 & 5)

Demontaż

- ▼ Nacisnąć śrubokrętem trochę do góry mechanizm ryglujący, by go odryglować (6.1) i pociągnąć jednocześnie do przodu (6.2).

Konserwacja

Żaluzje poziome można czyścić przy pomocy lekko zwilżonej szmatki.

E
! ¡Antes de utilizarse el producto deben leerse las instrucciones de uso!

- ▼ Este producto puede ser instalado por un aficionado al bricolaje.
- ▼ ¡Conserve las instrucciones suministradas!

Posibilidades de montaje

- Sobre el marco/contra la pared (1)
- En el marco/contra el techo (2)

Determinar la colocación de los apoyos

- ▼ Marque las posiciones de los apoyos sobre el marco. Repartir los apoyos de la forma más igual posible a lo largo del cajón superior.

Colocación

- ▼ Apretar los tornillos de modo que queden alineados. (3)
ATENCIÓN: taladre con anterioridad orificios para los tornillos si es necesario
- ▼ Presionar el cajón superior de la persiana contra los apoyos y fijar el mismo por medio de la placa giratoria. (4 & 5)

Desmontaje

- ▼ Utilice un destornillador para empujar el mecanismo de bloqueo un poco hacia arriba para soltarlo (6.1) mientras lo empuja simultáneamente hacia delante. (6.2)

Mantenimiento

Las persianas horizontales se pueden limpiar con un trapo humedecido ligeramente.

I
! Leggere le istruzioni per l'uso prima di utilizzare il prodotto!

- ▼ Questo prodotto può essere installato da un fai-da-te.
- ▼ Conservare le istruzioni fornite!

Possibilita' di montaggio

- Sull'infisso/al muro (1)
- Nell'infisso/al soffitto (2)

Stabilire la posizione dei supporti

- ▼ Marcare le posizioni dei supporti sull'infisso. Distribuire i supporti sulla lunghezza della cassetta superiore a distanze regolari.

Fissaggio

- ▼ Avvitare i supporti in linea retta. (3)
ATTENZIONE: dove necessario, praticare dei fori filettati
- ▼ Spingere la cassetta superiore della veneziana contro i supporti e serrarla con la piastrina a cerniera. (4 & 5)

Smontaggio

- ▼ Con un cacciavite spingere leggermente verso l'alto il meccanismo di bloccaggio per sbloccarlo (6.1) e contemporaneamente tirarlo in avanti. (6.2)

Manutenzione

Le veneziane a lamine orizzontali possono essere pulite con un panno leggermente inumidito.

P
! Deverá ler as instruções de utilização antes de utilizar o produto!

- ▼ Este produto pode ser instalado por qualquer pessoa.
- ▼ Guarde as instruções fornecidas!

Possibilidades de montagem

- Contra o caixilho da janela/ contra a parede (1)
- No interior do caixilho da janela/ contra o teto (2)

Determinação da colocação dos suportes

- ▼ Marque as posições dos suportes contra o caixilho da janela. Coloque o melhor possível os suportes por igual a todo o comprimento da barra superior.

Colocação

- ▼ Aparafuse os suportes de modo que fiquem em linha recta. (3)
ATENÇÃO: onde necessário furar antes os orifícios dos parafusos
- ▼ Carregue a barra superior dos estores contra os suportes e fixe-a através da chapa articulada. (4 & 5)

Desmontagem

- ▼ Com uma chave de fendas, empurre o mecanismo de fecho um pouco para cima para desengatar (6.1) e, em simultâneo, puxe para a frente. (6.2)

Manutenção

Os estores horizontais podem ser limpos com um pano suave ligeiramente humedecido.