

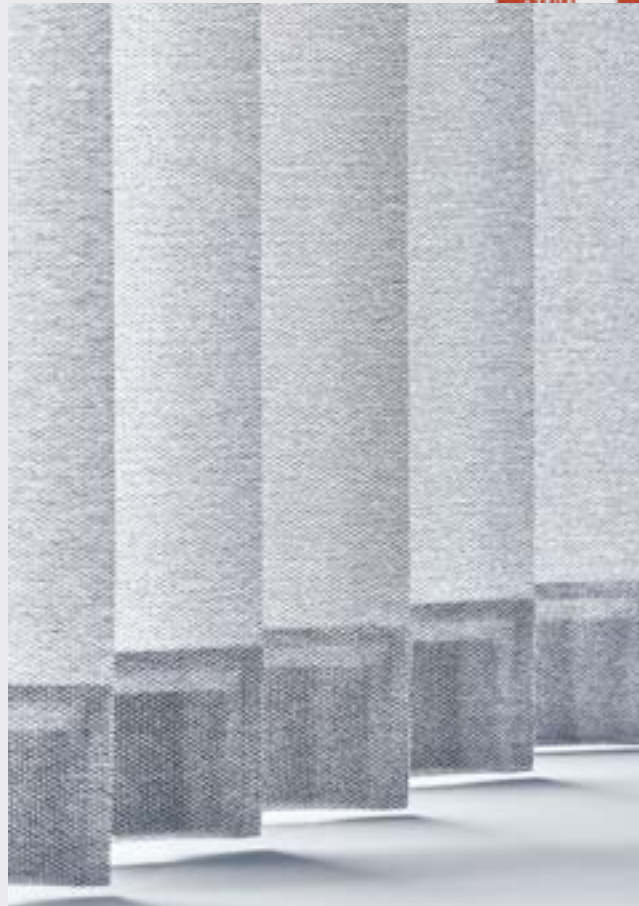

INFORMATION TECHNIQUE STORES À BANDES VERTICALES





15254

Introduction	3
Collection	4
Largeur de lamelle	5
Couleur	6
Aperçu des modèles	8
Commande	10
Commande électrique	11
Lamelles	14
Couleur des pièces	16
Disposition du paquet	17
Spécifications	18
Pictogrammes et caractéristiques du tissu	24
Mesurer et commander	26
Aperçu de la collection	28

INTRODUCTION

3

Les stores à bandes verticales de cette collection conviennent à tous les goûts et à tous les styles. Vous pouvez choisir parmi de belles couleurs de base, des tons grisâtres et des Structurés. Et, détail non sans importance : les stores à bandes verticales sur mesure sont idéaux et beaux pour presque toutes les fenêtres et tous les espaces de la maison.

Les tissus fabriqués à partir de bouteilles en PET recyclées sont la spécialité de cette collection : la garantie de la plus haute qualité alliée à la responsabilité écologique. Vous pouvez reconnaître ces tissus spéciaux au symbole . En plus, la commande du store à bandes verticales se décline en différentes options, par exemple à l'aide d'une chaînette, d'une tige ou d'une appli.

Contenu

La collection comprend le présent livret d'information, un livre d'inspiration, un livre de prix et une boîte contenant les couleurs des profilés et les échantillons de couleurs répartis en 5 éventails :

- 1 éventail pour les tissus : La Base
- 1 éventail pour les tissus : Luxe
- 1 éventail pour les tissus : Structuré
- 1 éventail pour les tissus : Fonctionnels
- 1 éventail pour les tissus en matière synthétique

Le résultat : les plus beaux tissus et matières synthétiques en non moins de 140 couleurs.

Ce livret d'information est divisé en plusieurs chapitres. Dans le chapitre Collection, nous passons en revue les différents matériaux. Vous retrouverez les différentes possibilités qu'offrent ces tissus dans le chapitre Aperçu des modèles. D'autre part, le livret contient également des explications concernant les pictogrammes utilisés, des conseils pour la prise des mesures et la commande ainsi qu'une vue d'ensemble de la collection complète. Les prix, quant à eux, Vous trouverez les prix dans le classeur à anneaux Information technique & prix.

Inspiration

Vous recherchez plus d'idées et de l'inspiration ? Dans le livre d'inspiration, vous verrez comment les stores à bandes verticales peuvent enrichir votre maison. Les lignes épurées des lamelles s'adaptent à merveille à un intérieur design ou industriel.

Cherchez plus d'inspiration
dans le livre d'inspiration



La collection de stores à bandes verticales est composée de tissus et de matériaux transparents, translucides et occultants. En outre, certains tissus présentent des caractéristiques spéciales. Ils peuvent être imperméables, ignifuges, anti-salissures ou adaptés aux écrans.

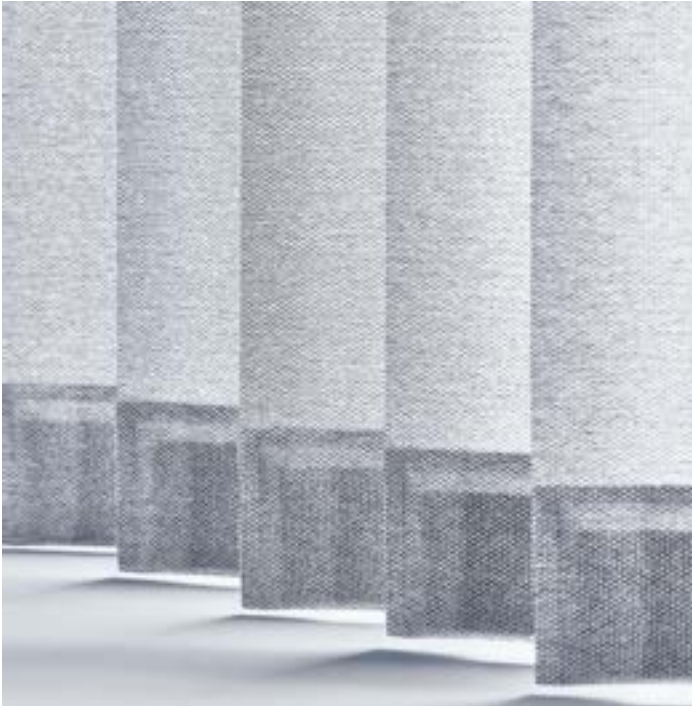

Tissu

C'est l'aspect doux et chaud qui fait la beauté des lamelles en tissu. La collection propose un large choix dans presque toutes les nuances. Les stores à bandes verticales en tissu sont disponibles en 63 mm, 89 mm et 127 mm.



Matière synthétique

Les lamelles en matière synthétique sont de haute qualité et durables. Elles sont faciles à nettoyer et imperméables : idéal pour la salle de bain et la cuisine. Les stores à bandes verticales en matière synthétique sont disponibles en 52 mm, 89 mm et 127 mm.

LARGEUR DE LAMELLE

Notre collection se décline en différentes largeurs de lamelles :

Tissu



63 mm



89 mm



127 mm

Matière synthétique



52 mm



89 mm



127 mm



MODÈLE DE COULEUR

6

Pour tous ceux qui aiment le contraste, les lamelles peuvent également être combinées en différentes couleurs ou matières dans un modèle de couleur. €



En pratique :

- Cette option n'est possible que si toutes les lamelles ont la même largeur et sont exécutées dans la même matière.
- Indiquez clairement sur le formulaire de commande 'modèle de couleur' et indiquez le nombre de lamelles que vous souhaitez commander dans une couleur différente. ✍



15255



APERÇU DES MODÈLES

8

Les stores à bandes verticales offrent suffisamment d'options pour des formes de fenêtres les plus diverses. Dans les pages suivantes, vous trouverez des informations sur les différents modèles.



Modèle 1



Fenêtres droites

Ce modèle (modèle 1) est la version standard pour fenêtres droites. ➔

Hauteur inégale

Si vous voulez des lamelles de hauteurs inégales avec une seule commande et en un seul rail pour une fenêtre droite, indiquez les différentes largeurs avec les hauteurs correspondantes lors de la commande.

En pratique :

- Le paquet se trouve du côté des plus longues lamelles.
- Le store est doté d'une seule commande.

Chevauchement

Pour de grandes largeurs, il est possible de faire en sorte qu'optiquement et du côté opposé au côté où se trouve la commande, deux stores adjacents semblent former un ensemble unique.

En pratique :

- Le chevauchement est possible pour toutes les lamelles, à l'exception des lamelles en matière synthétique de 52 mm.
- Le chevauchement ne peut pas se faire du côté de la commande.
- Lorsque vous passez votre commande, indiquez 'chevauchement' sur le formulaire de commande.



Modèle 2



Modèle 5



Modèle 11

Combinaisons fenêtre/porte

Dans le modèle 2, deux stores à bandes verticales sont placés dans un rail. 🔄 €

En pratique :

- Les stores sont commandés séparément.
- Cette version est idéale pour une combinaison fenêtre et porte.
- Ce modèle comporte un rail et deux commandes du côté extérieur. L'orientation des lamelles se commande d'un seul côté pour les deux stores à bandes verticales. ✎
- Le modèle 2 est possible pour toutes les lamelles, à l'exception des lamelles en matière synthétique de 52 mm.

Fenêtres obliques

Les modèles 5 et 11 conviennent aux fenêtres obliques vers le haut ou vers le bas. Pour le modèle 5, le rail est placé de façon oblique (store oblique). Pour le modèle 11, les lamelles sont montées de façon oblique (oblique en tête). 🔄 €

En pratique :

- Le modèle 5 est possible pour toutes les lamelles, à l'exception des lamelles en matière synthétique de 52 mm.
- Le paquet de lamelles se trouve du côté le plus élevé.

**Cordelette/chaînette**

Les stores à bandes verticales sont équipés de façon standard avec une commande cordelette/chaînette. Le store est ouvert et fermé à l'aide de la cordelette et les lamelles sont orientées à l'aide de la cordelette. ➔

**Chaînette 'mono commande'**

Pour une plus grande facilité d'utilisation, le store peut éventuellement être fabriqué avec une seule chaînette de commande. Celle-ci permet d'ouvrir et de fermer le store et d'orienter les lamelles. La commande se trouve, au choix, à gauche ou à droite du store. La chaînette de commande et le poids de la chaînette sont exécutés dans la même couleur que le rail supérieur. ➔ ✎

**Tige de levée et d'orientation**

Pour une facilité d'utilisation accrue et une finition élégante, la tige de levage et d'orientation est la solution idéale. € ✎



COMMANDE ÉLECTRIQUE

11



Commandez votre décoration de fenêtre n'importe où vous vous trouvez à l'aide d'une appli sur votre smartphone. Facile et utile !

Commander votre store à bandes verticales en appuyant sur un bouton ? Cela est possible avec les commandes et les systèmes électriques de la marque de pointe Somfy®. Vous pouvez choisir parmi différents types de commandes électriques, des diverses commandes à distance jusqu'aux commandes via votre smartphone, votre tablette ou votre PC. €

€ Un supplément est appliqué pour cette option.

COMMANDES ÉLECTRIQUES

La commande à distance à 1 canal vous permet de commander un ou plusieurs produits en même temps. La commande à distance à 4 canaux, vous permet de commander les produits en même temps mais aussi indépendamment les uns des autres. Pour un confort d'utilisation supplémentaire, mieux vaut donc choisir une commande à distance à 4 canaux avec molette de défilement.

Interrupteur mural

En outre, il existe également une commande à distance 1 canal sous forme d'un interrupteur mural plat pas plus grand qu'une prise de réseau.



commandes à distance 1 et 4 canaux



Interrupteur mural

COMMANDES INTELLIGENTES

Augmentez les fonctionnalités de votre commande électrique en optant pour une commande par appli. De cette façon, vous pourrez planifier l'ouverture et la fermeture de l'ensemble de votre décoration de fenêtre dans votre maison comme il vous convient le mieux. Et, vous créez l'illusion qu'il y a toujours quelqu'un à la maison.

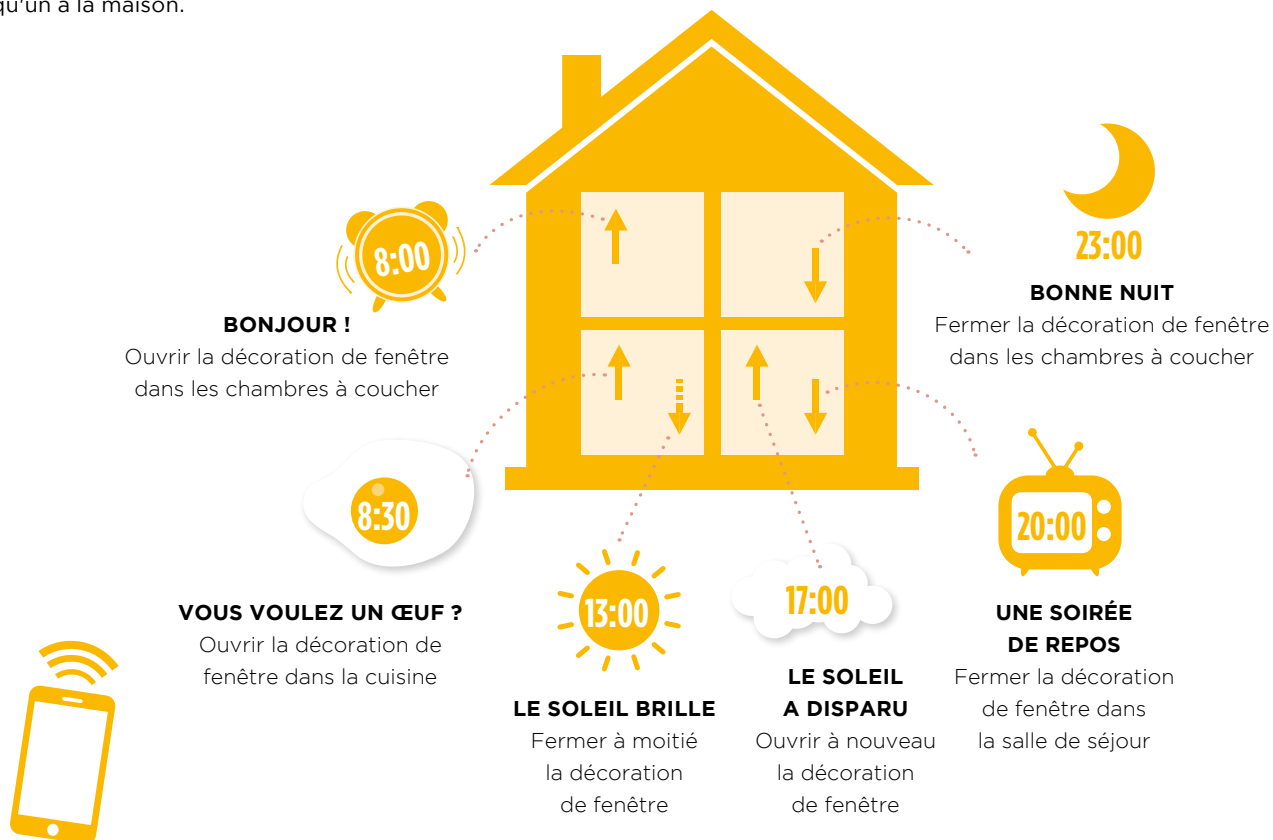

Somfy Connexoon RTS

Connexoon RTS vous permet de commander votre décoration de fenêtre et l'éclairage à l'aide d'une appli.

Somfy TaHoma®

Le système TaHoma® vous permet de faire collaborer votre décoration de fenêtre avec d'autres produits dans la maison à l'aide d'une appli. Vous pouvez, par exemple, connecter des détecteurs de lumière. Ainsi, en soirée, la lumière dans votre maison s'allumera, tandis que la décoration de fenêtre baissera en même temps.

Détecteur de soleil et de température

Ce détecteur sans fil commande vos stores à bandes verticales selon l'intensité du soleil, éventuellement en combinaison avec la température. Idéal pour vos chambres à coucher et votre salle de séjour.



MODÈLES RTS SANS FIL

Pour toutes les options de commande ci-dessus, vous devez commander les stores à bandes verticales dans l'une des versions suivantes :

Moteur type A

Dans la plupart des cas, le moteur 24 V type A suffit. Ce moteur convient aux fenêtres droites (la restriction de taille se trouve au chapitre 'Spécifications'). ↻

Moteur type B

Ce moteur est particulièrement adapté aux paquets de lamelles plus lourds. Le moteur a un transformateur intégré, de sorte qu'il peut être connecté directement au réseau 230V. Ce moteur peut être appliqué sur un rail blanc, aluminium et noir. ↻

MODÈLES AVEC FIL

Version 230 V

Pour les systèmes de domotique avec fil, nous offrons également le moteur 230 V. Vous branchez ce moteur à votre système domotique et il est fourni sans commandes. ↻



Votre store à bandes verticales à commande électrique est équipé du système électrique de la marque de pointe Somfy®.

↻ Pour plus d'informations, voir 'Spécifications'.

LAMELLES

Vous pouvez choisir parmi l'une des finitions ci-dessous:

Tissu



Chaînette inférieure en matière synthétique (standard)



Chaînette inférieure en matière aluminium (option) ✎



Sans chaînette inférieure (option) ✎



Lamelle close (option) € ✎

Matière synthétique



Sans chaînette inférieure



15429



Rail et chaînette de commande en blanc



Rail aluminium, chaînette de commande en gris





Rail et chaînette de commande en noir

Couleur

Le rail étroit et lisse est disponible dans les couleurs blanc, aluminium et noir. Le rail et la chaînette de commande sont fournis en standard en une couleur assortie au tissu. Une chaînette inférieure blanche est fournie avec un rail blanc et gris. Un rail noir est fourni avec une chaînette inférieure noire. À l'exception des lamelles de 63 mm, celles-ci ont toujours une chaînette inférieure blanche.

Montage

Le rail est monté de façon standard au plafond, au moyen de supports argentés, fournis avec le produit. Les supports ne sont pas visibles. Pour un montage mural, vous devez commander des supports muraux. Une liste des supports muraux pouvant être commandés se trouve à la page 23. Le nombre de supports requis est mentionné dans la liste de prix.  

DISPOSITION DU PAQUET



Paquet à gauche



Paquet à droite



Paquet au milieu



Fermeture au milieu

Vous pouvez choisir l'une des dispositions du paquet ci-dessus.

La fermeture au milieu n'est pas possible avec une chaînette en métal. Le poids de la chaînette inférieure influe sur la manière à laquelle les lamelles du milieu pendent, ce qui influence l'aspect homogène des lamelles. En cas de fenêtre oblique, le paquet de lamelles glisse toujours vers le côté le plus élevé. 

FENÊTRES DROITES - TISSU

Modèle 1		Largeurs de lamelles				
		63 mm	89 mm	127 mm		
Décoratif	Modèle de couleur		○	○	○	
	Finition inférieure	Sans chaînette	○	○	○	
		Chaînette en matière synthétique	●	●	●	
		Chaînette métallique		○	○	
	Lamelle close		○	○		
Commande	Cordelette/ chaînette		●	●	●	
	Chaînette mono commande			○	○	
	Tige de levage et d'orientation			○	○	
	Entièrement électrique : type A			○	○	
	Entièrement électrique : type B		○	○	○	
	Côté de commande		à gauche ou à droite			
	Distribution du paquet		à gauche, à droite, au milieu ou fermeture au milieu			
Applications	Chevauchement		○	○	○	
	Support de plafond		●	●	●	
	Support mural		○	○	○	
	Type de support mural	60-108 mm	28-76 (W)	15-63 (W)	0-44 (W)	
108-156 mm		76-124 (W)	63-111 (W)	44-92 (W)		
156-204 mm		124-172 (W)	111-159 (W)	92-139 (W)		
Dimensions	Largeur (cm)	Minimale	20	20	20	
		Maximale	600	600	600	
	Hauteur (cm)	Minimale	40	40*	40*	
		Maximale	200	300	300	
	Superficie maximale (m ²)	Cordelette/Chaînette				
		Chaînette mono commande				
Tige de levage et d'orientation						
Entièrement électrique : type A			13,5	13,5		
Entièrement électrique : type B						
Largeur du paquet (cm)	Rail 100 cm		21	18	15	
	Rail 150 cm		29	23	19	
	Rail 200 cm		37	27	22	
	Rail 250 cm		45	32	27	
	Rail 300 cm		53	36	30	
	Rail 350 cm		61	41	34	
	Rail 400 cm		69	46	38	
	Rail 450 cm		77	50	42	
	Rail 500 cm		86	54	45	
	Rail 550 cm		95	59	49	
Rail 600 cm		103	64	53		

● = standard ○ = au choix

(W) Distance entre le mur et la lamelle en mm | * La hauteur minimale de la chaînette mono commando est de 90 cm

FENÊTRES DROITES - MATIÈRE SYNTHÉTIQUE

Modèle 1		Largeurs de lamelles				
		52 mm	89 mm	127 mm		
Décoratif	Modèle de couleur		○	○	○	
	Finition inférieure	Sans chaînette	●	●	●	
		Chaînette en matière synthétique				
		Chaînette métallique				
	Lamelle close					
Commande	Cordelette/ chaînette		●	●	●	
	Chaînette mono commande			○	○	
	Tige de levage et d'orientation			○	○	
	Entièrement électrique : type A			○	○	
	Entièrement électrique : type B		○	○	○	
	Côté de commande		à gauche ou à droite			
	Distribution du paquet		à gauche, à droite, au milieu ou fermeture au milieu			
Applications	Chevauchement			○	○	
	Support de plafond		●	●	●	
	Support mural		○	○	○	
	Type de support mural	60-108 mm	33-82 (W)	15-63 (W)	0-44 (W)	
		108-156 mm	82-130 (W)	63-111 (W)	44-92 (W)	
156-204 mm		130-178 (W)	111-159 (W)	92-139 (W)		
Dimensions	Largeur (cm)	Minimale	20	20	20	
		Maximale	300	500	500	
	Hauteur (cm)	Minimale	40	40*	40*	
		Maximale	250	300	300	
	Superficie maximale (m ²)	Cordelette/Chaînette			14	14
		Chaînette mono commande			10,4	10,4
		Tige de levage et d'orientation			10	10
		Entièrement électrique : type A			5,2	5,4
		Entièrement électrique : type B			14	14
	Largeur du paquet (cm)	Rail 100 cm		24	18	15
		Rail 150 cm		30	23	19
		Rail 200 cm		35	27	22
		Rail 250 cm		42	32	27
		Rail 300 cm		47	36	30
		Rail 350 cm			41	34
Rail 400 cm			46	38		
Rail 450 cm			50	42		
Rail 500 cm			54	45		
Rail 550 cm						
Rail 600 cm						

● = standard ○ = au choix

(W) Distance entre le mur et la lamelle en mm | * La hauteur minimale de la chaînette mono commande est de 90 cm

COMBINAISONS FENÊTRES ET PORTES

Modèle 2		Largeurs de lamelles			
		63 mm	89 mm	127 mm	
Commande	Modèle de couleur décoratif	○	○	○	
	Cordelette/ chaînette	●	●	●	
	Entièrement électrique : type B	○	○	○	
	Côté de commande	côtés extérieurs, orienter à gauche ou à droite			
Applications	Distribution du paquet	à gauche, à droite, au milieu ou fermeture au milieu			
	Support de plafond	●	●	●	
Dimensions	Support mural	○	○	○	
		Largeur (cm)	Minimale	40	20
	Hauteur (cm)	Maximale	600	600	600
		Minimale	40	40	40
	Superficie maximale (m ²)	Maximale	200	300	300
		Cordelette/Chaînette			
	Entièrement électrique : type B				

● = standard ○ = au choix

FENÊTRES OBLIQUES (CÔTÉ SUPÉRIEUR)

Modèle 5		Largeurs de lamelles			
		63 mm	89 mm	127 mm	
Commande	Modèle de couleur décoratif	○	○	○	
	Cordelette/ chaînette	●	●	●	
	Entièrement électrique : type B	○	○	○	
	Côté de commande	à gauche ou à droite			
Applications	Distribution du paquet	côté supérieur			
	Support de plafond	●	●	●	
Dimensions	Support mural	○	○	○	
	Nombre maximal de degrés	55	55	55	
		Largeur (cm)	Minimale	40	40
	Hauteur (cm)	Maximale	400	600	600
		Minimale	0*	0*	0*
	Superficie maximale (m ²)	Maximale	200	300	300
Cordelette/Chaînette			4 (K)	4 (K)	
	Entièrement électrique : type B		4 (K)	4 (K)	

● = standard ○ = au choix

(K) Matière synthétique | * Lamelle la plus courte au minimum 11 cm

FENÊTRES OBLIQUES (CÔTÉ INFÉRIEUR)

Modèle 11		Largeurs de lamelles				
		52 mm	63 mm	89 mm	127 mm	
Modèle de couleur décoratif		○	○	○	○	
Commande	Cordelette/ chaînette	●	●	●	●	
	Chaînette mono commande			○	○	
	Tige de levage et d'orientation			○	○	
	Entièrement électrique : type A			○	○	
	Entièrement électrique : type B	○	○	○	○	
	Côté de commande	à gauche ou à droite				
	Distribution du paquet	côté supérieur				
Applications	Support de plafond	●	●	●	●	
	Support mural	○	○	○	○	
Dimensions	Largeur (cm)	Minimale	20	20	20	20
		Maximale	300	600	600	600
	Hauteur (cm)	Minimale	0*	0*	0*	0*
		Maximale	250	200	300	300
	Superficie maximale (m ²)	Cordelette/Chaînette				
		Chaînette mono commande			12,5 (K)	11,5 (K)
		Tige de levage et d'orientation			10 (K)	10 (K)
Entièrement électrique : type A				5 (K)	5 (K)	
Entièrement électrique : type B			14 (K)	14 (K)		

● = standard ○ = au choix

(K) Matière synthétique | * Lamelle la plus courte au minimum 11 cm

DIMENSIONS DES RAILS

		MONTAGE MURAL (dimensions en mm)	
		Vue latérale	
Commande	Cordelette/ chaînette		
	Chaînette		
	Entièrement électrique : type A En standard, le moteur est placé à l'arrière à gauche. Voulez-vous un moteur à la droite ? Dans ce cas, il sera placé à l'avant.		
	Entièrement électrique : type B Le moteur est placé à l'arrière, au choix à gauche ou à droite.		

MONTAGE MURAL

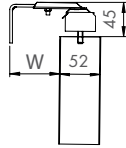
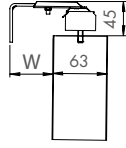
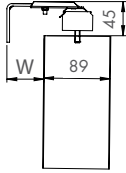
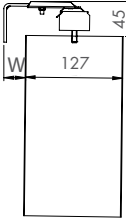
		Montage mural (dimensions en mm)			
Type de support mural		Largeur de lamelle 52 mm	Largeur de lamelle 63 mm	Largeur de lamelle 89 mm	Largeur de lamelle 127 mm
Commande	60 - 108 mm	33 - 82 (W)	28 - 76 (W)	15 - 63 (W)	0 - 44 (W)
	108 - 156 mm	82 - 130 (W)	76 - 124 (W)	63 - 111 (W)	44 - 92 (W)
	156 - 204 mm	130 - 178 (W)	124 - 172 (W)	111 - 159 (W)	92 - 139 (W)
					

(W) Distance entre le mur et la lamelle en mm

Largeur de lamelle	Nombre de supports
0 - 130 cm	2
131 - 250 cm	3
251 - 370 cm	4
371 - 490 cm	5
491 - 600 cm	6

Étiquette informative

Les caractéristiques des lamelles figurent sur l'étiquette informative située au bas de chaque échantillon :

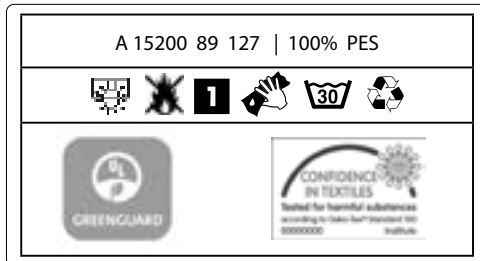

Résistance à la déformation

Toutes les matières ont une haute résistance à la déformation. Il est néanmoins possible que les lamelles de tissu se déforment sous l'influence des fluctuations de température et d'humidité. Les lamelles en matière synthétique peuvent également se déformer sous l'influence des fluctuations de température. Le cas échéant, les déformations peuvent disparaître suite à un changement de température.

Résistance à la lumière

Tous les tissus ont une résistance à la lumière d'au moins 4 selon la norme DIN 54004 (1 signifie décoloration, 8 signifie absence totale de décoloration). Néanmoins, sous l'influence prolongée des rayons UV et de la lumière directe du soleil, une décoloration peut survenir au fil du temps.

PES - Polyester

Cette fibre synthétique a une excellente résistance à la lumière. Les tissus en polyester ont une tolérance de rétrécissement allant jusqu'à 1%.

Eco-PES - Polyester écologique

Le polyester écologique est fabriqué à partir de polyester recyclé, tel que des bouteilles en PET. Les autres caractéristiques du polyester écologique équivalent à celles du polyester (PES).

Trevira CS

Il s'agit d'un type de polyester non combustible. La composition chimique des fibres rend cette substance ignifuge en permanence.

Mélanges

Ces tissus consistent en une combinaison de différentes fibres. De cette façon, vous pouvez retrouver les bonnes propriétés des différentes fibres rassemblées dans un tissu. Le PVC, par exemple, contribue à réduire le rétrécissement.



Recyclé

Ces tissus sont fabriqués à partir de PET recyclé.



Certifié Greenguard

Un certificat Greenguard est attribué à une matière si les émissions de produits chimiques sont conformes à la norme. Cela a un effet positif sur la qualité de l'air intérieur et donc sur la santé et la qualité de vie.



Norme Oeko-tex

Ces matières ne contiennent aucun produit chimique nocif pour la santé. Cette norme a principalement trait aux réactions allergiques.



Du berceau au berceau

Les matières ainsi certifiées garantissent la qualité en matière de matériaux, de processus de fabrication, de réutilisation et d'influence sur les personnes et l'environnement.



Couleur des pièces

1 = blanc, 2 = gris, 3 = noir

Ce nombre indique la couleur standard des pièces d'un store à bandes verticales.

A 15200

Groupe de prix/couleur (numéro)



Transparent

Le tissu, légèrement tissé, permet l'entrée d'une lumière douce. Vous pouvez regarder à travers le tissu.



Translucide

Ces lamelles sont translucides, mais ne permettent pas de regarder à travers.



Occultant

Ces lamelles laissent passer 1% ou moins de lumière du jour et ne permettent pas de regarder à travers.



Métallisé

Deze coating aan de achterzijde van de stof zorgt voor een hoge reflectie van zonlicht en warmte.



Adapté aux écrans

Ces tissus sont adaptés au travail avec des écrans. Ceci est déterminé en tenant compte de la quantité de lumière que le tissu laisse passer, la transmission de lumière. Les tissus avec ce pictogramme conviennent à presque toutes les situations de fenêtres. Si la fenêtre est orientée au sud, nous recommandons une substance avec une transmission de lumière inférieure à 5%. Dans la mesure où ces données sont connues, vous pouvez trouver les taux de transmission, d'absorption et de réflexion de lumière dans l'Aperçu de la collection.

Entretien

Vous pouvez nettoyer les stores à bandes verticales. Trouvez le meilleur moyen de le faire grâce au pictogramme sur l'échantillon.



Lavable en machine

Ces lamelles sont lavables à 30 °C. Utilisez un détergent non synthétique. Des instructions de lavage détaillées sont fournies avec les lamelles.



Lavable à la main

Ces lamelles peuvent être lavées à la main à l'eau tiède. Utilisez un détergent non synthétique.



Brosse douce

Vous pouvez nettoyer les lamelles en les brossant avec une brosse douce. Tenez compte du fait que le tissu est très fragile.



Chiffon humide

Ces lamelles sont lavables à l'aide d'un chiffon doux et humide. Utilisez un détergent non synthétique.



Anti-salissures

Les lamelles en tissu portant ce pictogramme ont un revêtement spécial qui absorbe moins facilement les salissures et les liquides. Les lamelles aluminium et en matière synthétique sont toujours résistantes à la saleté.



Ignifuge

Ces lamelles sont ignifuges conformément à la norme allemande DIN 4102 et/ou la norme française NF P92-507. La classification exacte se trouve dans l'aperçu de la collection.



Imperméable

Ces lamelles sont imperméables.

Déterminez où et comment vous voulez placer le store à bandes verticales. Vérifiez les différences de largeur et de hauteur en effectuant des mesures à divers endroits. En cas de différences, utilisez la mesure la plus petite.

Dans l'encadrement

Placement entre le cadre de fenêtre ou le mur.

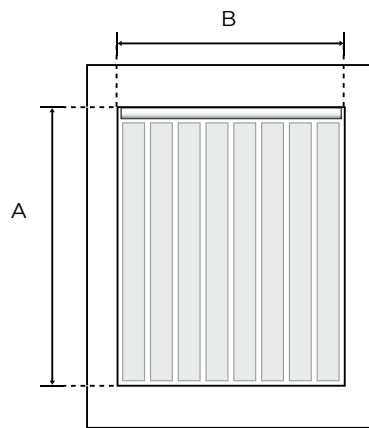

Le store à bandes verticales est placé entre le cadre de fenêtre ou le mur.

1. Mesurez la largeur (B) entre le cadre de fenêtre ou le mur à trois endroits. En cas de différences, indiquez toujours la mesure la plus petite.
2. Mesurez la hauteur (A) entre le cadre de fenêtre et le bord de fenêtre ou le sol. En cas de différences, indiquez toujours la mesure la plus petite.

Sur l'encadrement

Placement sur le cadre de fenêtre, sur le mur ou au plafond.

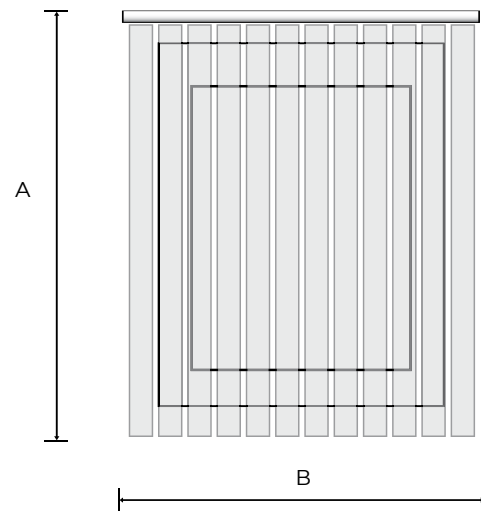

Le store à bandes verticales est placé sur le cadre de fenêtre, sur le mur ou au plafond.

1. Mesurez la largeur (B) y compris le chevauchement souhaité.
2. Mesurez la hauteur (A) y compris le chevauchement souhaité.

ATTENTION :

Les prises de mesures précitées concernent uniquement des mesures brutes. Pour faire fonctionner le store à bandes verticales de façon optimale, les largeurs (selon le modèle) que vous avez spécifiées sont diminuées d'environ un demi-centimètre. Si vous avez déjà tenu compte vous-même de cette diminution, veuillez indiquer sur le formulaire de commande : 'dimensions définitives'.

Choix des supports pour montage mural

Le store à bandes verticales est livré en standard avec des supports de plafond. Si vous souhaitez monter le store à bandes verticales sur un mur ou un cadre, vous devez commander les supports séparément. Veuillez noter que les supports muraux nécessitent 9 mm d'espace supplémentaire en hauteur. Le store à bandes verticales se trouvera donc 9 mm plus bas. Ceci est particulièrement important si vous indiquez des dimensions définitives et que le produit est placé dans un cadre de fenêtre. À la page 23, vous pouvez voir les supports muraux que vous pouvez commander. Vous trouverez le nombre de supports requis dans la liste de prix. € ✎

Mentionnez toutes les mesures indiquées dans le dessin ci-dessous lors de votre commande.

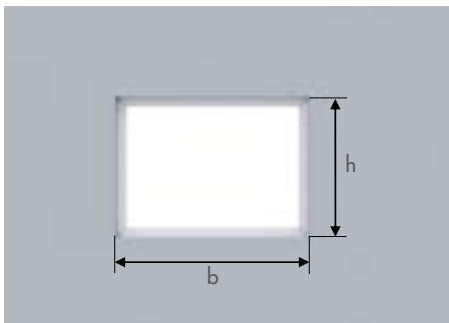

Fenêtre droite - modèle 1

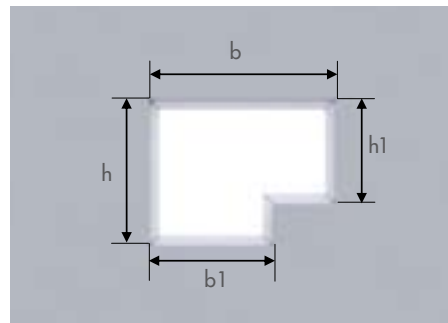

Combinaison fenêtre/porte - modèle 2

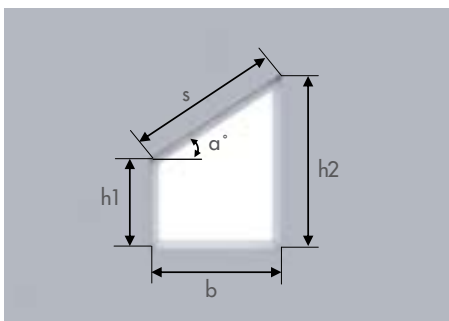

Fenêtre oblique (côté supérieur) - modèle 5

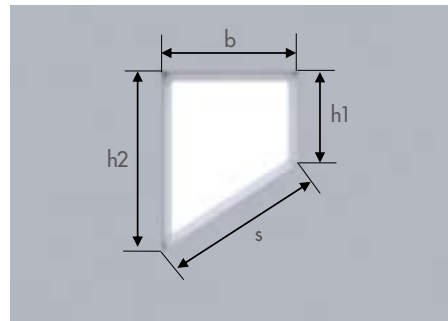

Fenêtre oblique (côté inférieur) - modèle 11

Commande électrique

Voulez-vous doter vos stores à bandes verticales d'une commande électrique ? ✎

Dans ce cas, indiquez aussi les informations suivantes au moment où vous passez l'ordre d'achat :

- Exécution
- Options de commande

APERÇU DE LA COLLECTION

Tissu 15200 - 15251

	Couleur	Groupe de prix	Éventail d'échantillons	Onglet	63 mm	89 mm	127 mm	Couleur des pièces	Composition du tissu	Transparence	Ignifuge	Imperméable	Antibactérien	Anti-salissures	Adapté aux écrans	Métallisé	Entretien	Oeko-tex	Du berceau au berceau	Greenguard	Recyclé	Réflexion de lumière	Transmission de lumière	Absorption de lumière
	15200	B	La Base	Blanc		•		1	100% PES	Transparent		•					Lavable à la main	•				45%	39%	16%
	15201	B	La Base	Blanc	•	•		1	100% PES	Translucide		•					Lavable à la main	•				80%	19%	1%
	15202	A	La Base	Blanc		•		1	100% PES	Translucide							Chiffon humide					68%	20%	12%
	15203	A	La Base	Blanc		•		1	100% PES	Translucide							Chiffon humide					60%	19%	21%
	15204	A	La Base	Blanc	•	•		1	100% PES	Translucide		•					Chiffon humide	•				77%	20%	3%
	15205	A	La Base	Blanc	•	•		1	100% PES	Translucide		•					Chiffon humide	•				74%	21%	5%
	15206	B	La Base	Taupe		•		1	100% PES	Transparent		•					Lavable à la main	•				36%	45%	19%
	15207	B	La Base	Taupe		•		1	100% PES	Translucide	BI/MI	•					Chiffon humide	•				22%	9%	69%
	15208	B	La Base	Taupe		•		1	100% PES	Transparent		•					Lavable à la main	•				31%	43%	26%
	15209	A	La Base	Taupe		•		2	100% PES	Translucide							Chiffon humide					45%	15%	40%
	15210	A	La Base	Taupe		•		2	100% PES	Translucide							Chiffon humide					42%	12%	46%
	15211	A	La Base	Taupe		•		2	100% PES	Translucide							Chiffon humide					45%	15%	40%
	15212	B	La Base	Gris		•		2	100% PES	Transparent		•					Lavable à la main	•				30%	39%	31%
	15213	A	La Base	Gris		•		2	100% PES	Translucide							Chiffon humide					51%	12%	37%
	15214	B	La Base	Gris	•	•		2	100% PES	Translucide		•					Lavable à la main	•				49%	7%	44%
	15215	A	La Base	Gris	•	•		2	100% PES	Translucide							Chiffon humide	•				19%	9%	72%
	15216	B	La Base	Gris		•		2	100% PES	Transparent		•					Lavable à la main	•				27%	38%	35%
	15217	B	La Base	Gris		•		2	100% PES	Translucide	BI/MI	•					Chiffon humide	•				29%	5%	65%
	15218	B	La Base	Anthracite	•	•		2	100% PES	Translucide		•		•			Lavable à la main	•				20%	1%	79%
	15219	B	La Base	Anthracite		•		2	100% PES	Transparent		•					Lavable à la main	•				19%	35%	46%
	15220	A	La Base	Anthracite	•	•		2	100% PES	Translucide		•					Chiffon humide	•				9%	8%	83%
	15221	B	La Base	Anthracite	•	•		2	100% PES	Translucide		•					Lavable à la main	•				9%	8%	83%
	15222	B	La Base	Anthracite		•		2	100% PES	Translucide	BI/MI	•		•			Chiffon humide	•				15%	1%	84%
	15223	A	La Base	Anthracite		•		2	100% PES	Translucide							Chiffon humide					31%	13%	56%
	15224	B	La Base	Noir		•		3	100% PES	Transparent		•					Lavable à la main	•				4%	30%	66%
	15225	B	La Base	Noir	•	•		3	100% PES	Translucide		•		•			Lavable à la main	•				5%	0%	95%
	15226	A	La Base	Noir	•	•		3	100% PES	Translucide		•		•			Chiffon humide	•				1%	2%	97%
	15227	A	La Base	Noir		•		3	100% PES	Translucide				•			Chiffon humide					17%	3%	80%
	15228	A	La Base	Couleurs tendance		•		1	100% PES	Translucide							Chiffon humide					26%	11%	63%
	15229	A	La Base	Couleurs tendance		•		1	100% PES	Translucide							Chiffon humide					24%	5%	71%
	15230	A	La Base	Couleurs tendance		•		1	100% PES	Translucide							Chiffon humide					37%	12%	51%
	15232	C	Luxury	Blanc	•	•		1	100% Trevira CS	Translucide	•	•					Chiffon humide	•				60%	15%	25%
	15233	C	Luxury	Blanc		•		1	100% PES	Translucide		•					Chiffon humide					60%	30%	10%
	15235	C	Luxury	Blanc		•		1	100% PES	Translucide		•					Chiffon humide					60%	30%	10%
	15236	C	Luxury	Taupe	•	•		1	100% Trevira CS	Translucide	•	•					Chiffon humide	•				46%	19%	35%
	15237	C	Luxury	Taupe		•		2	100% Trevira CS	Translucide	•	•					Chiffon humide	•				39%	13%	48%
	15238	C	Luxury	Taupe		•		2	100% Trevira CS	Translucide	•	•					Chiffon humide	•				33%	10%	57%
	15239	C	Luxury	Taupe	•	•		2	100% Trevira CS	Translucide	•	•					Chiffon humide	•				25%	7%	68%
	15240	C	Luxury	Gris		•		2	100% PES	Translucide		•					Chiffon humide					60%	30%	10%
	15241	C	Luxury	Gris	•	•		2	100% Trevira CS	Translucide	•	•					Chiffon humide	•				48%	13%	39%
	15242	D	Luxury	Gris	•	•		2	100% Trevira CS	Translucide	BI/MI	•					Lavable en machine	•				2%	22%	76%
	15243	C	Luxury	Gris	•	•		2	100% Trevira CS	Translucide	•	•					Chiffon humide	•				29%	7%	64%
	15244	C	Luxury	Anthracite Noir		•		2	100% PES	Translucide		•					Chiffon humide					10%	5%	85%
	15246	D	Luxury	Anthracite Noir	•	•		3	100% Trevira CS	Translucide	BI/MI	•		•			Lavable en machine	•				0%	3%	97%
	15247	C	Luxury	Anthracite Noir	•	•		3	100% Trevira CS	Translucide	•	•					Chiffon humide	•				3%	5%	92%
	15248	C	Luxury	Anthracite Noir		•		3	100% PES	Translucide		•					Chiffon humide					25%	10%	65%
	15249	C	Luxury	Couleurs tendance		•		1	100% PES	Translucide		•					Chiffon humide					10%	5%	85%
	15250	C	Luxury	Couleurs tendance		•		1	100% Trevira CS	Translucide	•	•					Chiffon humide	•				6%	7%	87%
	15251	C	Luxury	Couleurs tendance		•		1	100% PES	Translucide		•					Chiffon humide					25%	10%	65%

Tissu 15252 -15319

Couleur	Groupe de prix	Éventail d'échantillons	Onglet	63 mm	89 mm	127 mm	Couleur des pièces	Composition du tissu	Transparence	Ignifuge	Imperméable	Antibactérien	Anti-salissures	Adapté aux écrans	Métallisé	Entretien	Oeko-tex	Du berceau au berceau	Greenguard	Recyclé	Réflexion de lumière	Transmission de lumière	Absorption de lumière
15252	C	Structuré	Originaux	•	•	•	1	100% PES	Transparent							Brosse douce	•				32%	52%	16%
15253	D	Structuré	Originaux	•	•	•	1	100% Trevira CS	Transparent	•	•					Chiffon humide	•				31%	23%	46%
15254	C	Structuré	Originaux	•	•	•	1	100% PES	Transparent							Brosse douce	•				27%	16%	57%
15255	D	Structuré	Originaux	•	•	•	2	100% Trevira CS	Transparent	•	•					Chiffon humide	•				29%	20%	51%
15256	C	Structuré	Originaux	•	•	•	2	100% PES	Transparent							Brosse douce	•				18%	12%	70%
15257	D	Structuré	Originaux	•	•	•	2	100% Trevira CS	Transparent	•	•					Chiffon humide	•				75%	13%	12%
15258	C	Structuré	Impressions	•	•	•	1	100% PES	Translucide		•					Chiffon humide	•				45%	50%	5%
15259	C	Structuré	Impressions	•	•	•	1	100% PES	Translucide		•					Chiffon humide	•				45%	50%	5%
15260	C	Structuré	Impressions	•	•	•	1	100% PES	Translucide		•					Chiffon humide	•				35%	45%	20%
15261	C	Structuré	Impressions	•	•	•	1	100% PES	Translucide		•					Chiffon humide	•				30%	35%	35%
15264	C	Structuré	Laine	•	•	•	2	100% PES	Translucide							Brosse douce					13%	6%	81%
15265	C	Structuré	Laine	•	•	•	3	100% PES	Translucide					•		Brosse douce					4%	2%	94%
15266	C	Structuré	Horizon	•	•	•	1	100% PES	Translucide		•					Chiffon humide	•				37%	53%	10%
15267	C	Structuré	Horizon	•	•	•	1	100% PES	Translucide		•					Chiffon humide	•				33%	49%	18%
15268	C	Structuré	Horizon	•	•	•	2	100% PES	Translucide		•		•			Lavable à la main	•				17%	44%	39%
15269	C	Structuré	Horizon	•	•	•	1	100% PES	Translucide		•		•			Lavable à la main	•				14%	59%	27%
15270	C	Structuré	Horizon	•	•	•	2	100% PES	Translucide		•		•			Lavable à la main	•				13%	18%	69%
15271	C	Structuré	Horizon	•	•	•	2	100% PES	Translucide		•					Chiffon humide	•				33%	49%	18%
15272	C	Structuré	Horizon	•	•	•	3	100% PES	Translucide		•					Chiffon humide	•				7%	15%	77%
15273	C	Structuré	Horizon	•	•	•	3	100% PES	Translucide		•		•			Lavable à la main	•				11%	13%	76%
15283	C	Fonctionnels	Black-out	•	•	•	2	100% PES	Occultant		•			•		Chiffon humide	•				65%	0%	35%
15284	C	Fonctionnels	Black-out	•	•	•	2	100% PES	Occultant		•			•		Chiffon humide	•				82%	0%	18%
15286	B	Fonctionnels	Écran PET recyclé 3%	•	•	•	1	100% recycled PET	Translucide	BI/MI/NFPA	•					Chiffon humide	•	•	•	•	25%	64%	11%
15287	B	Fonctionnels	Écran PET recyclé 3%	•	•	•	1	100% recycled PET	Translucide	BI/MI/NFPA	•					Chiffon humide	•	•	•	•	24%	66%	10%
15288	B	Fonctionnels	Écran PET recyclé 3%	•	•	•	1	100% recycled PET	Translucide	BI/MI/NFPA	•					Chiffon humide	•	•	•	•	6%	31%	63%
15289	B	Fonctionnels	Écran PET recyclé 3%	•	•	•	2	100% recycled PET	Translucide	BI/MI/NFPA	•					Chiffon humide	•	•	•	•	2%	15%	83%
15290	B	Fonctionnels	Écran PET recyclé 3%	•	•	•	2	100% recycled PET	Translucide	BI/MI/NFPA	•					Chiffon humide	•	•	•	•	1%	9%	90%
15291	B	Fonctionnels	Écran PET recyclé 3%	•	•	•	3	100% recycled PET	Translucide	BI/MI/NFPA	•			•		Chiffon humide	•	•	•	•	0%	4%	96%
15292	C	Fonctionnels	Écran 3%	•	•	•	1	75% PVC / 25% PES	Translucide	MI B1 DIN 4102	•					Chiffon humide	•				66%	19%	15%
15293	C	Fonctionnels	Écran 3%	•	•	•	1	75% PVC / 25% PES	Translucide	MI B1 DIN 4102	•					Chiffon humide	•				50%	13%	37%
15294	C	Fonctionnels	Écran 3%	•	•	•	2	75% PVC / 25% PES	Translucide	MI B1 DIN 4102	•					Chiffon humide	•				9%	5%	86%
15295	C	Fonctionnels	Écran 3%	•	•	•	2	75% PVC / 25% PES	Translucide	MI B1 DIN 4102	•			•		Chiffon humide	•				5%	4%	91%
15296	C	Fonctionnels	Écran 3%	•	•	•	2	75% PVC / 25% PES	Translucide	MI B1 DIN 4102	•			•		Chiffon humide	•				15%	4%	81%
15301	C	Fonctionnels	Écran 5%	•	•	•	1	64% PVC / 36% Fibre de verre	Translucide	B1	•	•				Lavable à la main	•	•			79%	18%	3%
15302	C	Fonctionnels	Écran 5%	•	•	•	1	64% PVC / 36% Fibre de verre	Translucide	B1	•	•				Lavable à la main	•	•			58%	9%	34%
15303	C	Fonctionnels	Écran 5%	•	•	•	2	64% PVC / 36% Fibre de verre	Translucide	B1	•	•				Lavable à la main	•	•			36%	9%	56%
15304	C	Fonctionnels	Écran 5%	•	•	•	2	64% PVC / 36% Fibre de verre	Translucide	B1	•	•				Lavable à la main	•	•			10%	6%	85%
15305	C	Fonctionnels	Écran 5%	•	•	•	3	64% PVC / 36% Fibre de verre	Translucide	B1	•	•				Lavable à la main	•	•			4%	7%	89%
15306	C	Fonctionnels	Résistant au soleil	•	•	•	1	100% PES	Translucide	BI/MI	•		•	•		Brosse douce	•				85%	0%	15%
15307	C	Fonctionnels	Résistant au soleil	•	•	•	1	100% PES	Translucide	BI/MI	•		•	•		Brosse douce	•				83%	2%	15%
15308	C	Fonctionnels	Résistant au soleil	•	•	•	2	100% PES	Translucide	BI/MI	•		•	•		Brosse douce	•				81%	4%	15%
15309	C	Fonctionnels	Résistant au soleil	•	•	•	3	100% PES	Translucide	BI/MI	•		•	•		Brosse douce	•				81%	3%	16%
15310	C	Fonctionnels	Hygiénique	•	•	•	1	100% PES	Translucide	B1	•	•				Chiffon humide	•				63%	34%	3%
15311	D	Fonctionnels	Hygiénique	•	•	•	1	100% PES	Occultant	B1	•	•	•	•		Chiffon humide	•				84%	0%	16%
15312	C	Fonctionnels	Black-out	•	•	•	1	100% PES	Occultant	BI/MI	•	•	•			Chiffon humide	•				84%	0%	16%
15313	C	Fonctionnels	Black-out	•	•	•	1	100% PES	Occultant		•	•	•			Chiffon humide	•		•		82%	0%	18%
15314	C	Fonctionnels	Black-out	•	•	•	2	100% PES	Occultant		•		•			Chiffon humide	•		•		52%	0%	48%
15315	C	Fonctionnels	Black-out	•	•	•	3	100% PES	Occultant		•		•			Chiffon humide	•				6%	0%	94%
15316	C	Fonctionnels	Black-out double face	•	•	•	1	100% PES	Occultant				•			Brosse douce	•				78%	0%	22%
15317	C	Fonctionnels	Black-out double face	•	•	•	2	100% PES	Occultant				•			Brosse douce	•				65%	0%	35%
15318	D	Fonctionnels	Black-out double face	•	•	•	2	100% PES	Occultant				•			Brosse douce	•				47%	0%	53%
15319	C	Fonctionnels	Black-out double face	•	•	•	2	100% PES	Occultant				•			Brosse douce	•				36%	0%	64%

Tissu 15320 -15330

Couleur	Groupe de prix	Éventail d'échantillons	Onglet	63 mm	89 mm	127 mm	Couleur des pièces	Composition du tissu	Transparence	Ignifuge	Imperméable	Antibactérien	Anti-salissures	Adapté aux écrans	Métallisé	Entretien	Oeko-tex	Du berceau au berceau	Greenguard	Recyclé	Réflexion de lumière	Transmission de lumière	Absorption de lumière
15320	D	Fonctionnels	Black-out double face	•	•	•	2	100% PES	Occultant					•		Brosse douce	•				20%	0%	80%
15321	D	Fonctionnels	Black-out double face	•	•	•	2	100% PES	Occultant					•		Brosse douce	•				28%	0%	72%
15322	D	Fonctionnels	Black-out double face	•	•	•	2	100% PES	Occultant					•		Brosse douce	•				15%	0%	85%
15323	C	Fonctionnels	Black-out double face	•	•	•	3	100% PES	Occultant					•		Brosse douce	•				9%	0%	91%
15324	D	Fonctionnels	Black-out double face	•	•	•	3	100% PES	Occultant					•		Brosse douce	•				9%	0%	91%
15325	C	Structuré	Brut	•	•	•	1	100% PES	Translucide							Brosse douce	•				47%	21%	32%
15326	C	Structuré	Brut	•	•	•	2	100% PES	Translucide							Brosse douce	•				57%	31%	12%
15327	C	Structuré	Brut	•	•	•	2	100% PES	Translucide							Brosse douce	•				43%	17%	40%
15328	C	Structuré	Brut	•	•	•	2	100% PES	Translucide							Brosse douce	•				41%	16%	43%
15329	C	Structuré	Brut	•	•	•	2	100% PES	Translucide							Brosse douce	•				32%	6%	62%
15330	C	Structuré	Brut	•	•	•	2	100% PES	Translucide							Brosse douce	•				35%	11%	54%

Matière synthétique 15400- 15429

	Couleur	Groupe de prix	Éventail d'échantillons	Onglet	52 mm	89 mm	127 mm	Couleur des pièces	Composition du tissu	Ignifuge	Imperméable	Anti-salissures	Adapté aux écrans	Entretien
HORS COLLECTION	15400	A	Matière synthétique	Plain		•		1	Occultant	•	•	•	•	Chiffon humide
	15401	A	Matière synthétique	Plain	•	•	•	1	Occultant	•	•	•	•	Chiffon humide
	15402	B	Matière synthétique	Wood		•		1	Occultant	•	•	•	•	Chiffon humide
	15403	A	Matière synthétique	Textures		•		1	Occultant	•	•	•	•	Chiffon humide
HORS COLLECTION	15404	A	Matière synthétique	Plain		•	•	1	Occultant	•	•	•	•	Chiffon humide
	15405	A	Matière synthétique	Mat		•		1	Occultant	•	•	•	•	Chiffon humide
	15406	B	Matière synthétique	Wood		•		2	Occultant	•	•	•	•	Chiffon humide
	15408	A	Matière synthétique	Textures		•		2	Occultant	•	•	•	•	Chiffon humide
HORS COLLECTION	15409	C	Matière synthétique	Textures		•		2	Occultant	•	•	•	•	Chiffon humide
	15410	B	Matière synthétique	Textures		•		1	Occultant	•	•	•	•	Chiffon humide
	15411	B	Matière synthétique	Plain	•	•	•	1	Translucide	•	•	•	•	Chiffon humide
	15412	A	Matière synthétique	Brillant		•		2	Occultant	•	•	•	•	Chiffon humide
	15413	A	Matière synthétique	Brillant		•		2	Occultant	•	•	•	•	Chiffon humide
	15414	A	Matière synthétique	Plain	•	•	•	2	Occultant	•	•	•	•	Chiffon humide
	15417	B	Matière synthétique	Mat		•		2	Occultant	•	•	•	•	Chiffon humide
	15418	C	Matière synthétique	Wood		•		2	Occultant	•	•	•	•	Chiffon humide
	15419	B	Matière synthétique	Mat		•		2	Occultant	•	•	•	•	Chiffon humide
	15420	C	Matière synthétique	Wood		•		2	Occultant	•	•	•	•	Chiffon humide
	15421	C	Matière synthétique	Wood		•		2	Occultant	•	•	•	•	Chiffon humide
15422	A	Matière synthétique	Mat		•		2	Occultant	•	•	•	•	Chiffon humide	
15423	C	Matière synthétique	Textures		•		2	Occultant	•	•	•	•	Chiffon humide	
15424	B	Matière synthétique	Mat		•		2	Occultant	•	•	•	•	Chiffon humide	
15425	B	Matière synthétique	Mat		•		2	Occultant	•	•	•	•	Chiffon humide	
15427	B	Matière synthétique	Mat		•		2	Occultant	•	•	•	•	Chiffon humide	
15428	C	Matière synthétique	Textures		•		2	Occultant	•	•	•	•	Chiffon humide	
15429	B	Matière synthétique	Mat		•		2	Occultant	•	•	•	•	Chiffon humide	

