



NL Ophanginstructie rolgordijn

Kettingmechanisme groot systeem

D Aufhängeanleitung Rollo

Kettenbedienung großes System

GB Fitting instructions for roller blinds

Large system, chain mechanism

F Mode de fixation du store enrouleur

Mécanisme à chaînette pour système de grande taille

PL Instrukcja montażu rolety

Mechanizm łańcuszkowy duży zestaw

E Instrucciones para colgar la cortina enrollable

Mecanismo de cadena para sistema grande

I Istruzioni di montaggio per tenda avvolgibile

Meccanismo di avvolgimento del sistema grande

P Instruções de suspensão da cortina de rolo

Mecanismo da corrente de sistema largo

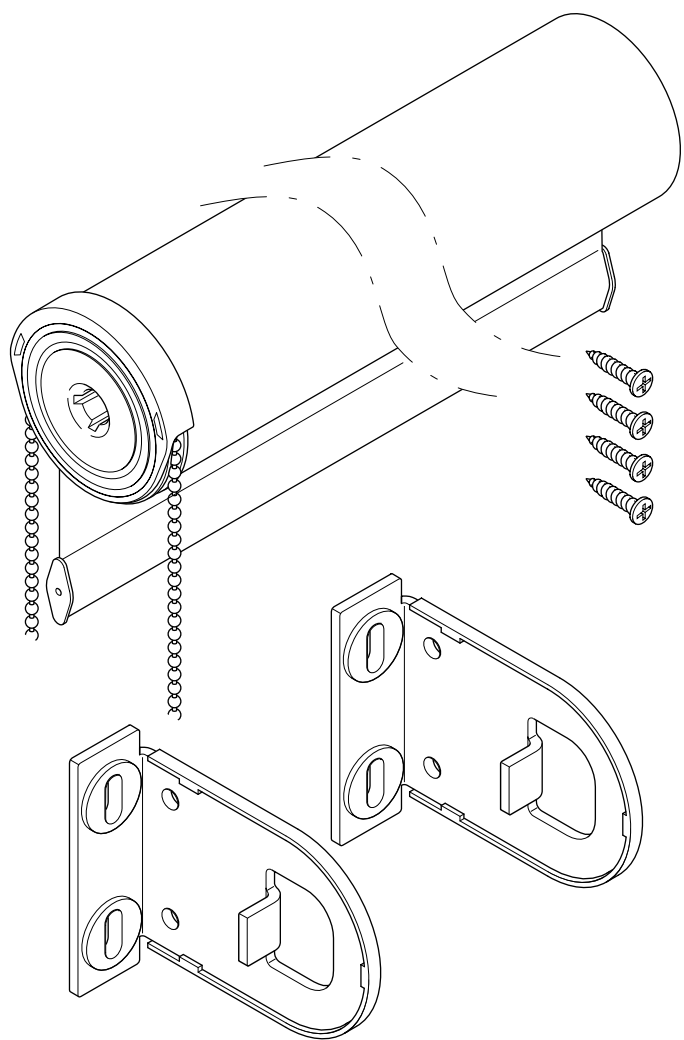

NL Dit vindt u in de verpakking

- 1 rolgordijn
- 2 steunen
- 4 schroeven

D Verpackungsinhalt

- 1 Rollo
- 2 Träger
- 4 Schrauben

GB The packaging contains

- 1 roller blind
- 2 brackets
- 4 screws

F Contenu du paquet

- 1 store à enrouleur
- 2 supports
- 4 vis

PL Części zestawu

- 1 roleta
- 2 uchwyty
- 4 wkrety

E Usted hallará los siguientes componentes en el embalaje

- 1 cortina enrollable
- 2 apoyos
- 4 tornillos

I L'imballo contiene

- 1 tenda avvolgibile
- 2 supporti
- 4 viti

P você encontra isto na embalagem

- 1 cortina de rolo
- 2 apoios
- 4 parafusos

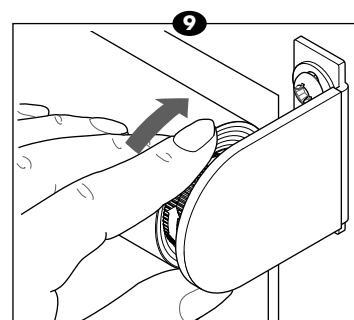
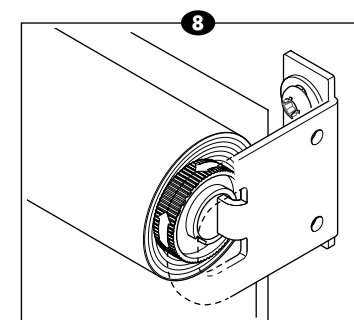
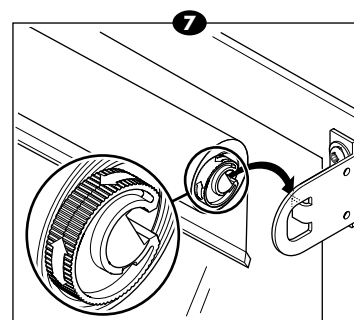
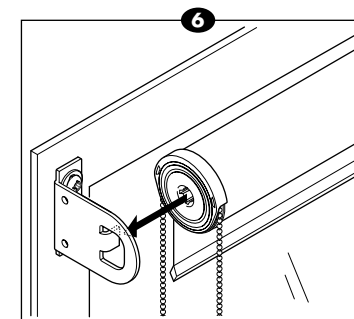
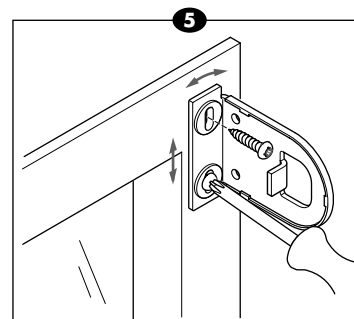
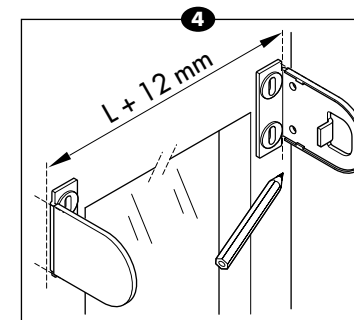
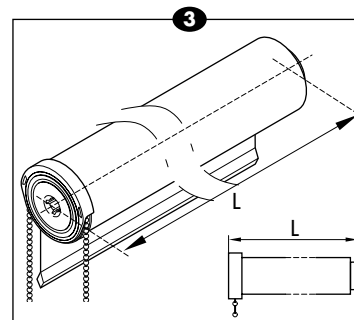
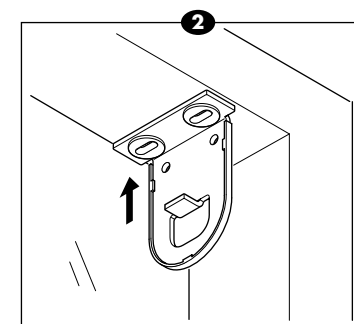
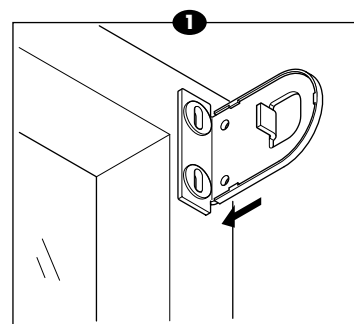

NL Montagemogelijkheden

- ▼ Op het kozijn/tegen de muur (1)
- ▼ Tegen het plafond/kozijn (2)

Bepalen steunafstand

- ▼ De totale breedte van het rolgordijn, inclusief steunen, staat vermeld op de verpakking.
- ▼ Als deze niet (meer) bekend is, kan deze als volgt worden bepaald:
L = rolgordijn inclusief mechanisme. (3)
- ▼ Steunafstand = L + 12 mm.

Plaatsing

- ▼ Markeer de posities van de steunen op het kozijn. (4)
LET OP: Het rolgordijn moet waterpas geplaatst worden!
- ▼ Schroef de steunen vast. (5)
LET OP: De roteerbare kunststof doppen met sleufgaten geven u de mogelijkheid om de steunen exact in de juiste positie vast te zetten!
- ▼ Plaats eerst de kettingzijde van het rolgordijn in de steun. (6)
- ▼ Plaats nu de andere zijde van het rolgordijn in de andere steun volgens tekening 8, het vergrendelmechanisme dient hierbij in de open stand te staan (7: inzet)
- ▼ Controleer of de pen van de steun goed in het vergrendelmechanisme steekt. (8)
- ▼ Draai het vergrendelmechanisme dicht totdat het vastklikt. (9)
- ▼ Rol het rolgordijn volledig af en weer op.
- ▼ Controleer of het rolgordijn recht oprolt. Corrigeer d.m.v. verschuiven van de steunen (steunen zijn uitgevoerd met sleufgaten).

Onderhoud

Het rolgordijn kan met een lichtvochtige doek worden gereinigd. Gebruik nooit schoonmaakmiddelen!

D Montagemöglichkeiten

- ▼ Auf dem Fensterrahmen/ an der Wand (1)
- ▼ An der Decke/ in den Fensterrahmen (2)

Positionierung der Träger

- ▼ Die Gesamtbreite des Rollos inkl. Träger wird auf der Verpackung angegeben.
- ▼ Wenn die Breite nicht (mehr) bekannt ist, lässt sie sich einfach bestimmen: L = Rollo inkl. Kettengetriebe. (3)
- ▼ Trägerabstand = L + 12 mm.

Montage

- ▼ Markieren Sie die Positionen der Träger auf dem Fensterrahmen. (4)
ACHTUNG: Das Rollo muß unbedingt waagrecht montiert werden!
- ▼ Befestigen Sie die Träger mit den beiliegenden Schrauben. (5)
ACHTUNG: Die drehbaren Kunststoffkappen mit Langloch ermöglichen es Ihnen, die Träger in der richtigen Stellung zu befestigen!
- ▼ Stecken Sie zunächst die Bedienungsseite des Rollos in den Träger. (6)
- ▼ Schieben Sie nun die gegenüberliegende Seite des Rollos wie in der Abb. 7 angegeben in den Träger. Achten Sie darauf, dass der Verriegelungsmechanismus geöffnet ist. (7 Kreis Abb.)
- ▼ Vergewissern Sie sich, dass der Träger korrekt im Verriegelungsmechanismus sitzt. (8)
- ▼ Drehen Sie den Verriegelungsmechanismus zu, bis er einrastet. (9)
- ▼ Rollen Sie das Rollo vollständig ab und wieder auf.
- ▼ Kontrollieren Sie, ob sich das Rollo gerade aufrollt. Korrigieren Sie das Aufrollen gegebenenfalls durch Verschieben der Träger (Träger sind mit Langloch ausgestattet).

Pflege

Das Rollo kann mit einem leicht angefeuchteten Tuch vorsichtig abgerieben werden. Verwenden Sie niemals Reinigungsmittel!

Mounting options

- ▼ On the window frame/against the wall (1)
- ▼ Against the ceiling/window frame (2)

Determine bracket interval

- ▼ The total width of the blind, including brackets, is given on the package.
- ▼ If this is no longer available it may be determined as follows: L = blind including mechanism. (3)
- ▼ Distance between brackets = L + 12 mm.

Positioning

- ▼ Mark the positions of the brackets on the window frame. (4)
ATTENTION: The blind must be mounted level!
- ▼ Screw on the brackets. (5)
ATTENTION: The plastic caps that can be rotated with slotted holes will allow you to install the supports exactly in the correct position!
- ▼ First insert the chain side of the blind into the bracket. (6)
- ▼ Next, position the other side of the roller blind in the other support following drawing 7; the locking mechanism should be in the open position (7: inset)
- ▼ Check whether the pin of the support has been correctly inserted in the locking mechanism. (8)
- ▼ Close the locking mechanism until it clicks shut. (9)
- ▼ Roll the blind down completely and up again.
- ▼ Check that the blind rolls up properly. Adjust position of brackets until blind rolls up properly. (The brackets are provided with adjustment slots).

Maintenance

The roller blind may be cleaned with a damp cloth.
Never use cleaning agents!

Possibilités de montage

- ▼ Sur le châssis/contre le mur (1)
- ▼ Au plafond, devant la fenêtre (2)

Ecartement des supports

- ▼ La largeur totale du store, y compris les supports, figure sur l'emballage.
- ▼ Si l'on ne connaît plus la largeur, elle peut être calculée comme suit: L = largeur du store, mécanisme inclus. (3)
- ▼ Ecartement des supports = L + 12 mm.

Positionnement

- ▼ Marquer l'emplacement des supports sur le châssis. (4)
ATTENTION: le store doit être mis à niveau!
- ▼ Visser les supports. (5)
ATTENTION: Les bouchons rotatifs en synthétiques pourvus de trous longitudinaux vous donnent la possibilité de placer les supports exactement dans la bonne position!
- ▼ Placer le store enrouleur dans le support en commençant par le côté de la chaînette. (6)
- ▼ Placer à présent l'autre côté du store enrouleur dans l'autre support selon l'image 7, le mécanisme de verrouillage doit alors se trouver en position ouverte (7)
- ▼ Contrôler que la pointe du support soit bien placée dans le mécanisme de verrouillage. (8)
- ▼ Fermer le mécanisme de verrouillage; vous devez entendre un clic. (9)
- ▼ Dérouler et enrouler entièrement le store.
- ▼ Vérifier que le store s'enroule droit. Déplacer si nécessaire les supports (les vis peuvent coulisser dans les supports).

Entretien

Le store peut être nettoyé à l'aide d'un chiffon légèrement humide.
Ne jamais utiliser de produits d'entretien!

Warianty montażu

- ▼ Na ramie / do ściany (1)
- ▼ Do sufitu / do ramy (2)

Ustalenie odległości między uchwytami

- ▼ Szerokość całej rolety włącznie z uchwytami podana jest na opakowaniu.
- ▼ Jeśli nie podano szerokości (lub podano ją niewyraźnie), można ją ustalić według formuły, gdzie L = roleta włącznie z mechanizmami. (3)
- ▼ Odległość między uchwytami = L + 12 mm.

Montaż

- ▼ Zaznaczyć położenie uchwytów na ramie (4)
UWAGA: Roleta powinna znajdować się dokładnie w pozycji poziomej!
- ▼ Umocować uchwyty wkrętami. (5)
UWAGA: Obrotowe plastikowe nakrętki z otworami wpustowymi umożliwiają zamocowanie uchwytów dokładnie we właściwej pozycji.
- ▼ Najpierw należy umieścić w uchwycie osnowę rolety. (6)
- ▼ Następnie umieścić drugi koniec rolety w drugim uchwycie zgodnie z rysunkiem 7. Mechanizm blokujący powinien znajdować się w luźnej pozycji (7: wejście).
- ▼ Sprawdzić, czy bolec uchwytu jest właściwie umieszczony w mechanizmie blokującym. (8)
- ▼ Dokręcić mechanizm blokujący aż do kliknięcia. (9)
- ▼ Całkowicie rozwinąć i ponownie zwinąć roletę.
- ▼ Sprawdzić należyte zwinanie się rolety. Regulację wykonuje się przemieszczając uchwyty dopóki roleta nie będzie się należycie zwiniała (uchwyty mają otwory wpustowe).

Konserwacja

Roletę można czyścić lekko zwilżoną ściereczką.
Nie należy korzystać ze środków chemicznych!

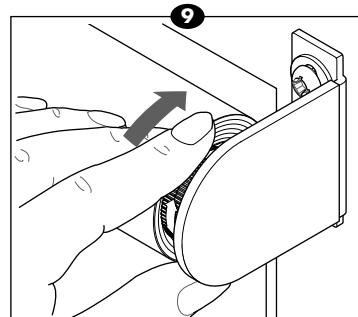
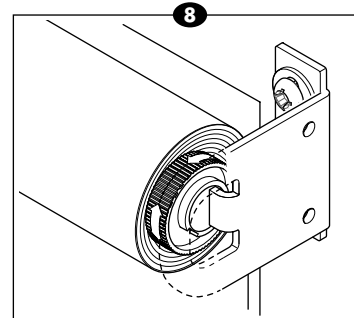
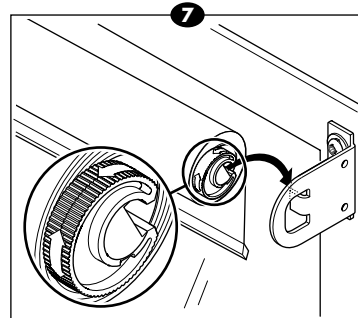
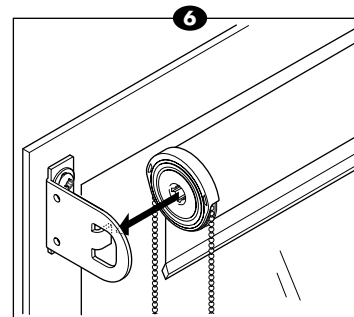
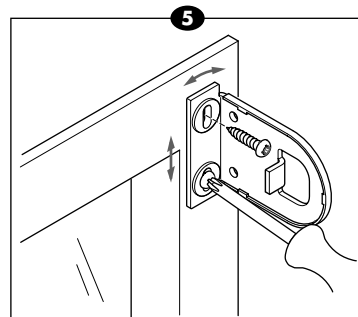
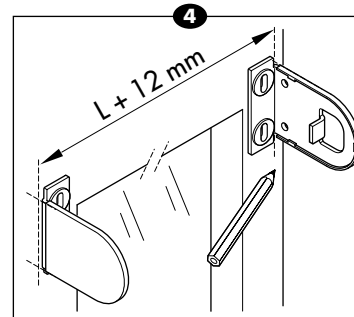
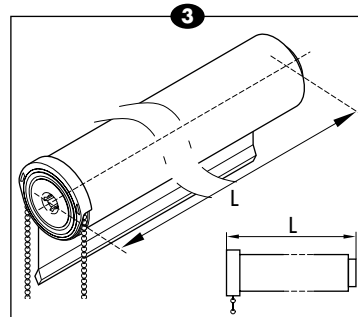
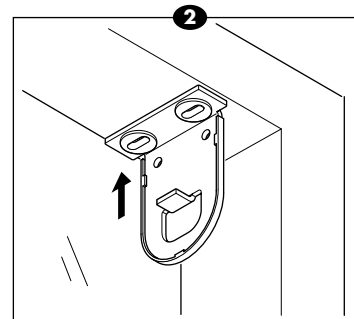
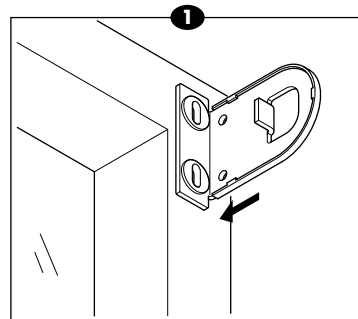

Posibilidades de montaje

- ▼ Sobre el marco/ contra la pared (1)
- ▼ Contra el techo/marco (2)

Determinar la distancia de los apoyos

- ▼ El ancho total de la cortina enrollable, incluidos los apoyos, aparece mencionado en el embalaje.
- ▼ Si dicho ancho no se conoce, éste se puede determinar de la manera siguiente: L = cortina enrollable, incluidos los mecanismo. (3)
- ▼ Distancia de los apoyo = L + 12 mm.

Colocación

- ▼ Marque las posiciones de los apoyos sobre el marco. (4)
ATENCIÓN: ¡La cortina enrollable ha de ser colocada de forma que quede nivelada!
- ▼ Fije los soportes con los tornillos. (5)
ATENCIÓN: ¡Las tapas plásticas rotables con agujeros ranurados le permiten fijar los apoyos en la posición exacta!
- ▼ Coloque primeramente el lado de la cadena de la cortina enrollable en el apoyo. (6)
- ▼ A continuación, coloque el otro lado de la cortina enrollable en el otro apoyo, según el dibujo 7. El mecanismo de bloqueo debe estar abierto. (7: colocación)
- ▼ Controle que el pasador del apoyo esté bien metido en el mecanismo de bloqueo. (8)
- ▼ Cierre el mecanismo de bloqueo hasta escuchar un clic. (9)
- ▼ Baje la cortina del todo y vuelva a subirla.
- ▼ Compruebe que la cortina se enrolle sin torcerse al subir. Corrija el enrollado en caso necesario desplazando los apoyos (éstos están dotados de agujeros de ajuste).

Mantenimiento

La cortina enrollable se puede limpiar con un trapo ligeramente humedecido.
¡No utilice nunca productos de limpieza!

Possibilita' di montaggio

- ▼ Sull'infisso/sulla parete (1)
- ▼ Sul soffitto/sotto l'infisso (2)

Individuazione della distanza tra i supporti

- ▼ La larghezza totale della tenda avvolgibile, supporti inclusi, e' indicata sull'imballo.
- ▼ Qualora la larghezza non fosse (più) nota calcolarla nel seguente modo: L = tenda avvolgibile meccanismi inclusi. (3)
- ▼ Distanza dei supporti = L + 12 mm.

Posizionamento

- ▼ Marcare la posizione dei supporti sugli infissi. (4)
ATTENZIONE: La tenda deve essere livellata!
- ▼ Fissare i supporti usando le viti a corredo. (5)
ATTENZIONE: i cappucci di plastica girevoli muniti di fessura offrono la possibilità di fissare i supporti nella posizione corretta!
- ▼ Posizionare prima il lato dentato della tenda avvolgibile nel supporto. (6)
- ▼ Posizionare poi l'altro lato della tenda avvolgibile nell'altro supporto secondo il disegno 7; il meccanismo di blocco deve essere sistemato in posizione aperta. (7: attacco)
- ▼ Controllare che il perno del supporto sia ben posizionato nel meccanismo di blocco. (8)
- ▼ Chiudere il meccanismo di blocco fino a sentire un clic (9)
- ▼ Srotolare e arrotolare completamente la tenda per verificarne il funzionamento.
- ▼ Controllare se la tenda si riavvolge correttamente, senza scentrarsi. Per correggere eventuali difetti di riavvolgimento spostare i supporti (i supporti sono dotati di fori scanalati).

Manutenzione

La tenda avvolgibile va pulita con un panno leggermente inumidito.
Non utilizzare mai detersivi di qualsiasi genere!

Possíveis maneiras de montagem

- ▼ No caixilho da janela/ contra a parede (1)
- ▼ Contra o tecto/ caixilho da janela (2)

Estipular a distância de apoio

- ▼ A largura total da cortina de rolo, incluindo os apoios, está mencionada na embalagem.
- ▼ Caso esta (já) não esteja disponível, esta pode ser calculada da seguinte forma: L = cortina de rolo incluindo os mecanismo. (3)
- ▼ Distância de apoio = L + 12 mm.

Colocação

- ▼ Marque as posições dos apoios no caixilho da janela. (4)
ATENÇÃO: A cortina de rolo deve ser colocada nivelada!
- ▼ Aparafuse seguramente os apoios. (5)
ATENÇÃO: As coberturas de plástico, que podem ser giradas pelas ranhuras, permitirão que instale os suportes na sua posição correcta e exacta!
- ▼ Primeiro insira o lado da corrente da cortina dentro do apoio. (6)
- ▼ Seguidamente, posicione o outro lado da cortina de rolo no outro suporte seguindo o esquema 7; o mecanismo de tranca deverá estar na posição aberta. (7: para dentro)
- ▼ Verifique se a cavilha do suporte foi correctamente inserida no mecanismo de tranca. (8)
- ▼ Feche o mecanismo de tranca até que este emita um estalido que indica que está fechado. (9)
- ▼ Desenrole completamente a cortina de rolo e volte a enrolá-la.
- ▼ Verifique se a cortina de rolo enrola a direito. Para enrolar a direito desloque os apoios (os apoios são feitos com aberturas de deslize).

Manutenção

A cortina de rolo pode ser limpa com um pano ligeiramente humedecido.
nunca utilize detergentes!