



## NL Ophanginstructie plisségordijn

## D Anleitung zum Aufhängen des Plissees

## GB Fitting instructions for pleated blinds

## F Instructions de montage du rideau plissé

## PL Instrukcja montażu zasłony plisowanej

## E Instrucciones para colgar la cortina plisada

## I Istruzioni per appendere le tende plissettate

## P Instruções para a instalação de cortinas plissadas

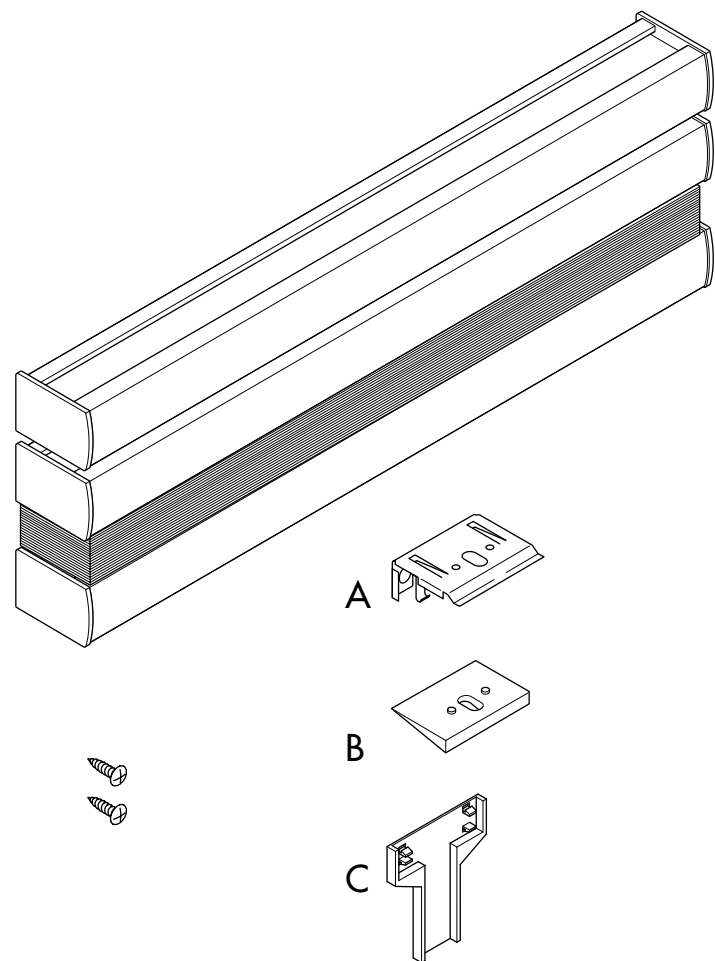

## NL Dit vindt u in de verpakking

- 1 plisségordijn
- steunen (A) met wigjes (B) en afdekkapjes (C)
- schroeven

## D Verpackungsinhalt

- 1 Plissee
- Träger (A) mit Unterlegkeilen (B) und Abdeckkappen (C)
- Schrauben

## GB The packaging contains

- pleated blinds
- brackets (A) with wedges (B) and caps (C)
- screws

## F Contenu du paquet

- 1 store plissé
- supports (A) avec cales (B) et capots (C)
- vis

## PL Części zestawu

- 1 zasłona plisowana
- uchwyty (A) z klinikami (B) i osłonkami (C)
- wkrety

## E Contenido del paquete

- 1 cortina plisada
- soportes (A) con cuñas pequeñas (B) y tapones (C)
- tornillos

## I La confezione contiene

- 1 tenda plissettata
- supporti (A) con spessori a cuneo (B) e tappi di copertura (C)
- viti

## P A embalagem contém

- 1 cortina plissada
- suportes (A) com cunhas (B) e tampas de cobertura (C)
- parafusos

81100216-1

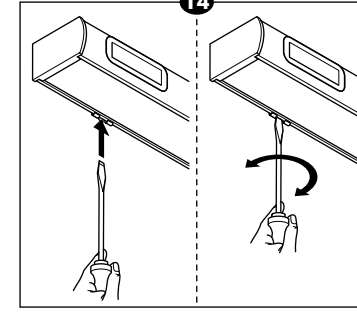
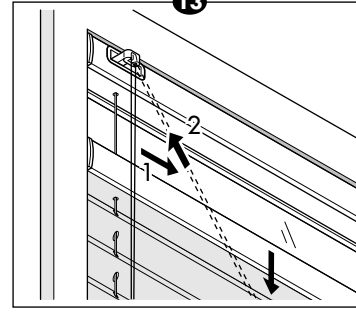
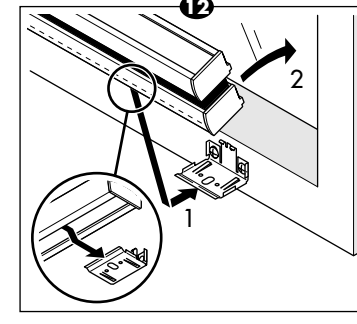
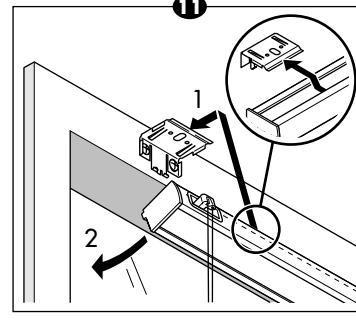
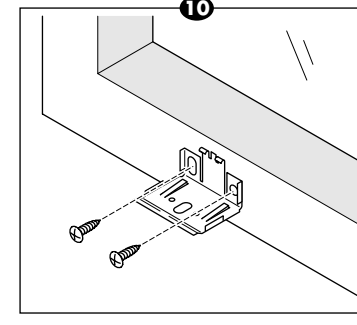
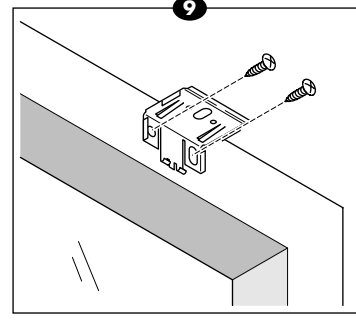
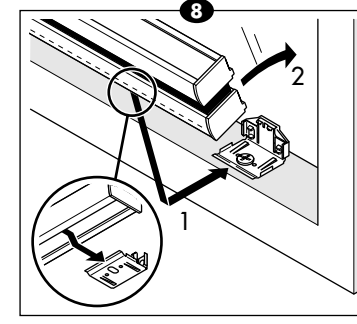
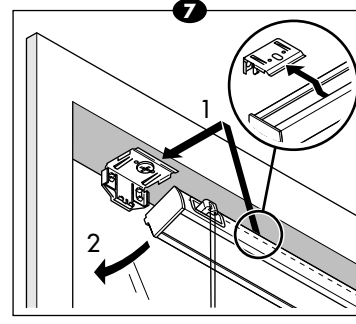
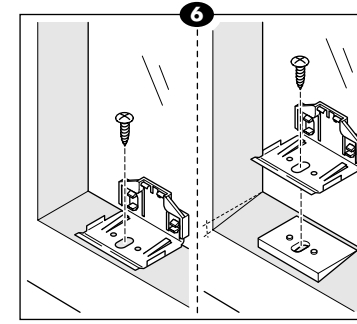
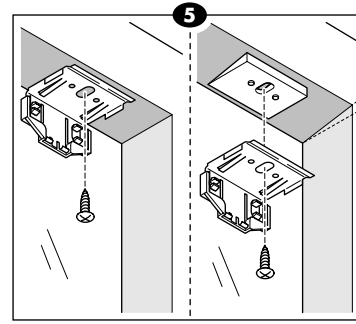
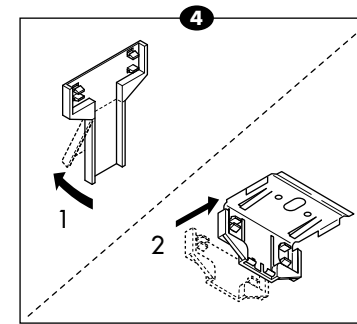
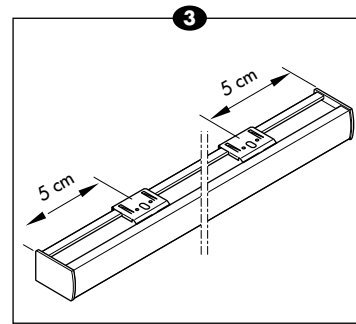
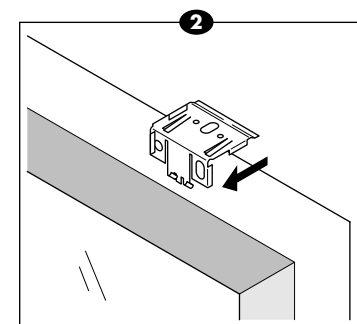
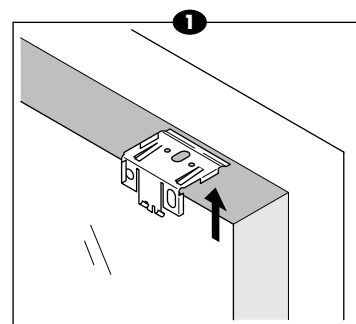

## NL Montagemogelijkheden

- In het kozijn (in de dag) (1)
- Op het kozijn (op de dag) (2)

## Bepalen steunafstand

- ▼ Plaats 2 steunen ieder ca. 5 cm van het uiteinde van de rail. Verdeel de rest van de steunen evenredig over de rail. (3)

## Plaatsing

- ▼ Gebruik altijd de meegeleverde schroeven. Andere schroeven kunnen tot gevolg hebben dat u de rail niet in de steunen kunt plaatsen.
- ▼ Wikkel de koorden en eventueel de staalkabels af.  
**LET OP:** houd de rails parallel aan elkaar zodat de koorden niet in de knoop komen!

## In de dag

- ▼ Dek de steunen aan de raamzijde af met de afdekkapjes. (4-2) Breng de afdekkapjes waarnodig eerst op de juiste lengte door ze op de breuklijn af te korten. (4-1)
- ▼ Schroef de steunen vast met 1 schroef per steun. Bij schuine kozijnen de wigvormige plaatjes tussenvoegen zodat de rail recht hangt. (5 & 6)
- ▼ Plaats de bovenrail in de steunen. Steek de voorzijde van de steunen in de bovenkant van de gekantelde rail, en klik deze vast door de rail horizontaal te kantelen. (7)
- ▼ Zorg dat alle steunen goed vast klikken op de rail.
- ▼ Plaats het gordijn in opgevouwen toestand in de steunen. Steek de voorzijde van de steunen in de onderkant van de gekantelde rail, en klik deze vast door de rail horizontaal te kantelen. (8)

## Op de dag

- ▼ Gebruik 2 schroeven per steun. (9 & 10). Monteer de steunen in 1 lijn. De afstand tussen de bovenkant van de steunen van de bovenrail tot aan de onderkant van de steunen van de onderrail is gelijk aan de totale hoogte van het gordijn.  
**LET OP:** het gordijn moet waterpas geplaatst worden!
- ▼ Plaats de bovenrail in de steunen. Steek de voorzijde van de steunen in de bovenkant van de gekantelde rail, en klik deze vast door de rail horizontaal te kantelen. (11)
- ▼ Zorg dat alle steunen goed vast klikken op de rail.
- ▼ Plaats het gordijn in opgetrokken toestand in de steunen. Steek de voorzijde van de steunen in de onderkant van de gekantelde rail, en klik deze vast door de rail horizontaal te kantelen. (12)

## Bediening

- ▼ De rem wordt ontgrendeld door het optrekkoord naar het midden te bewegen en vervolgens te laten vieren. (13)

## Demonteren

- ▼ Zet een kleine schroevendraaier tussen de zichtbare pootjes van het steuntje en draai voorzichtig tot de rail losschiet. (14)
- ▼ Ondersteun het product tijdens de demontage.
- ▼ Werk vanaf de buitenste steunen naar binnen toe.

## Onderhoud

- Stof schoonmaken met een zachte borstel of plumeau.

## D Montagemöglichkeiten

- Untermontage (1)
- Aufmontage (2)

## Bestimmen der Trägerpositionen

- ▼ Befestigen Sie zwei Träger jeweils rechts und links ca. 5 cm vom Schienen-Ende. Verteilen Sie die übrigen Träger in gleichmäßigen Abständen über die Länge der Schiene. (3)

## Anbringen

- ▼ Verwenden Sie immer die mitgelieferten Schrauben. Andere Schrauben können die Funktion beeinträchtigen.
- ▼ Wickeln Sie alle Schnüre und Stahldrähte ab.  
**ACHTUNG:** halten Sie die Schienen parallel zueinander, damit die Schnüre nicht verknoten!
- ▼ Befestigen Sie die Abdeckkappen an den Trägern. (4-2) Falls nötig kürzen Sie die Abdeckkappen, indem Sie sie an der Bruchlinie abknicken. (4-1)
- ▼ Ziehen Sie die Träger mit jeweils einer Schraube fest. Nutzen Sie zum Ausgleichen bei schrägen Laibungen die Unterlegkeile, damit die Schiene waagrecht hängt. (5 & 6)
- ▼ Befestigen Sie die obere Schiene an den Trägern. Schieben Sie die Vorderseite der leicht gekippten Schiene über die vordere Trägerkante, kippen Sie die Schiene nach hinten bis sie in den Träger einrastet. (7)

- ▼ Achten Sie darauf, dass alle Träger gut in der Schiene einrasten.
- ▼ Befestigen Sie das Plissee in zusammengefaltetem Zustand an den Trägern. Schieben Sie die Vorderseite der leicht gekippten Schiene über die vordere Trägerkante, kippen Sie die Schiene nach hinten bis sie in den Träger einrastet. (8)

## Aufmontage

- ▼ Verwenden Sie zwei Schrauben pro Träger. (9 & 10) Befestigen Sie die Träger in einer Reihe. Der Abstand zwischen der Träger-Oberseite der Oberschiene und der Träger-Unterseite der Unterschiene ist genauso groß wie die Gesamthöhe des Produkts.  
**ACHTUNG:** das Plissee muss waagrecht befestigt werden!
- ▼ Befestigen Sie die obere Schiene an den Trägern. Schieben Sie die Vorderseite der leicht gekippten Schiene über die vordere Trägerkante, kippen Sie die Schiene nach hinten bis sie in den Träger einrastet. (11)
- ▼ Achten Sie darauf, dass alle Träger gut in der Schiene einrasten.
- ▼ Befestigen Sie das Plissee in zusammengefaltetem Zustand an den Trägern. Schieben Sie die Vorderseite der leicht gekippten Schiene über die vordere Trägerkante, kippen Sie die Schiene nach hinten bis sie in den Träger einrastet. (12)

## Bedienung

- ▼ Die Bremsvorrichtung wird gelöst indem die Zugschnur zur Mitte des Fensters hin gezogen und dann nachgelassen wird. (13)

## Demontage

- ▼ Schieben Sie einen kleinen Schraubendreher zwischen die sichtbaren Noppen des kleinen Trägers und drehen Sie diesen vorsichtig, bis sich die Schiene löst. (14)
- ▼ Stützen Sie das Plissee während des Demontage-Vorgangs ab.
- ▼ Arbeiten Sie von den äusseren Trägern auf die Inneren zu.

## Pflege

- Stoff mit einer sanften Bürste oder einem Staubwedel reinigen.

