



NL Ophanginstructie rolgordijn

Kettingmechanisme

US Mounting instructions for roller blinds

Chain mechanism

D Aufhängeanleitung Rollo

Kettenmechanismus

F Mode de fixation du store enrouleur

Mécanisme à chaînette

PL Instrukcja montażu rolety

Mechanizm łańcuszkowy

E Instrucciones para colgar la cortina enrollable

Mecanismo de cadena

I Istruzioni di montaggio per tenda avvolgibile

Meccanismo di avvolgimento

P Instruções de suspensão da cortina de rolo

Mecanismo da corrente

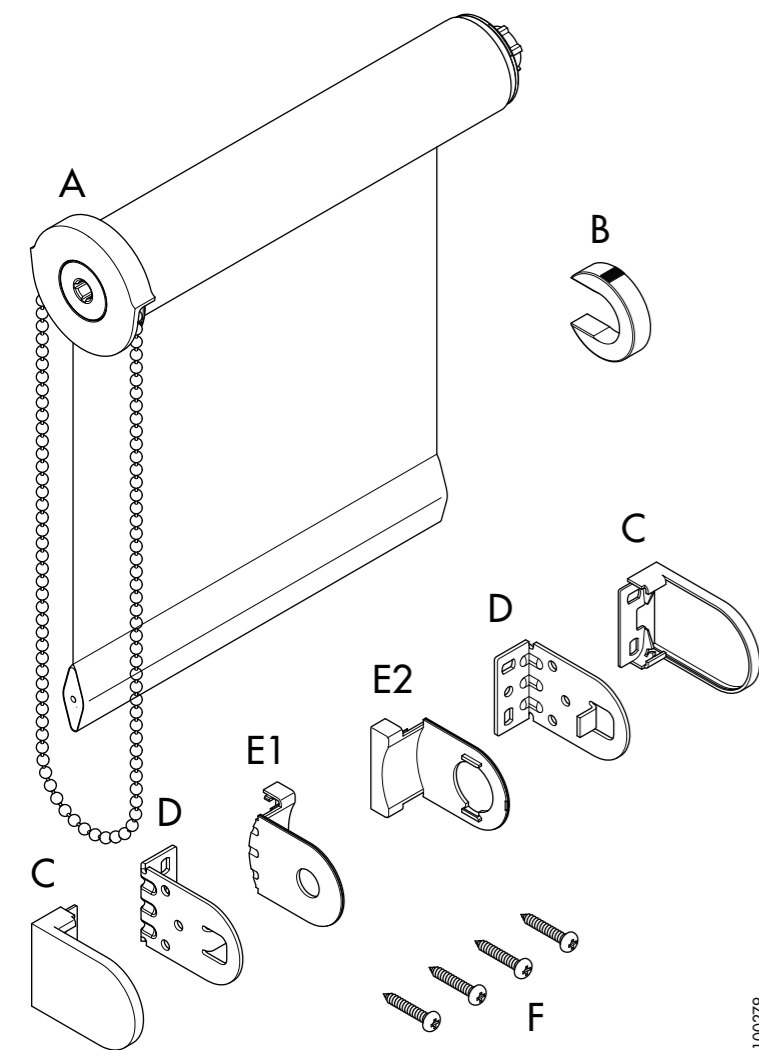

NL Dit vindt u in de verpakking

- 1 rolgordijn (A)
- 1 borgring (B)
- 2 kapjes buitenzijde (C)
- 2 steunen (D)
- 2 kapjes binnenzijde (E)
- 4 schroeven (F)

US The packaging contains

- 1 roller blind (A)
- 1 circlip (B)
- 2 outside bracket covers (C)
- 2 brackets (D)
- 2 inside bracket covers (E)
- 4 screws (F)

D Verpackungsinhalt

- 1 Rollo (A)
- 1 Sicherungsring (B)
- 2 Kappen außen (C)
- 2 Träger (D)
- 2 Kappen innen (E)
- 4 Schrauben (F)

F Contenu du paquet

- 1 store à enrouleur (A)
- 1 rondelle d'arrêt (B)
- 2 capuchons extérieur (C)
- 2 supports (D)
- 2 capuchons intérieur (E)
- 4 vis

PL Części zestawu

- 1 roleta (A)
- 1 pierścień zabezpieczający (B)
- 2 zewnętrzne nakładki na uchwyty (C)
- 2 uchwyty (D)
- 2 wewnętrzne nakładki na uchwyty (E)
- 4 wkrety

E Usted hallará los siguientes componentes en el embalaje

- 1 cortina enrollable (A)
- 1 anillo de seguridad (B)
- 2 tapas exteriores (C)
- 2 apoyos (D)
- 2 tapas interiores (E)
- 4 tornillos (F)

I L'imballo contiene

- 1 tenda avvolgibile (A)
- 1 rondella (B)
- 2 coperchi lato esterno (C)
- 2 supporti (D)
- 2 coperchi lato interno (E)
- 4 viti

P você encontra isto na embalagem

- 1 cortina de rolo (A)
- 1 anilha de segurança (B)
- 2 tampas dos apoios exteriores (C)
- 2 apoios (D)
- 2 tampas dos apoios interiores (E)
- 4 parafusos (F)

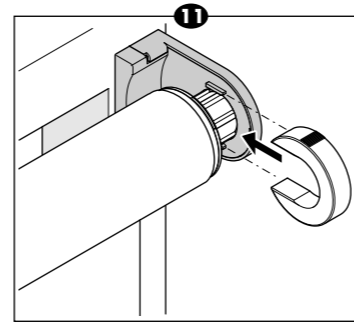
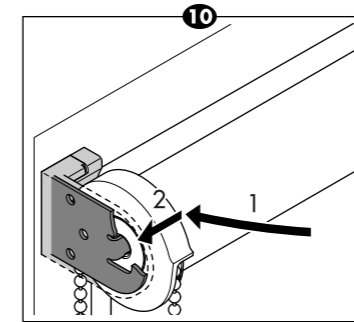
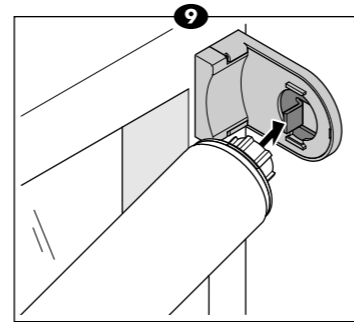
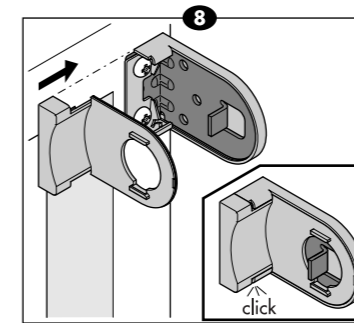
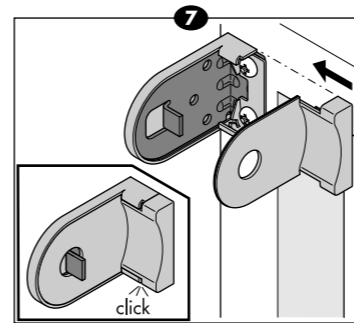
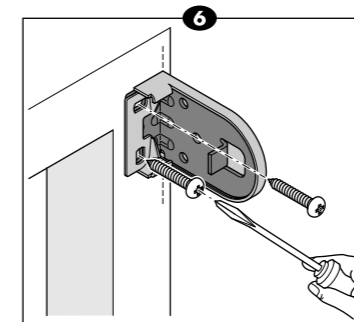
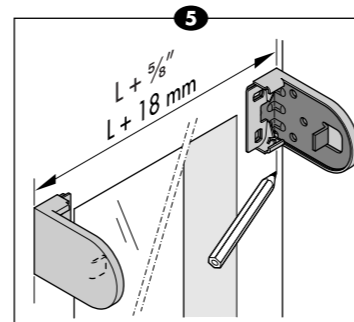
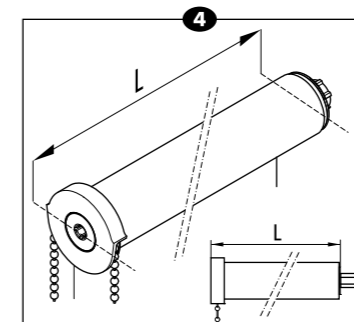
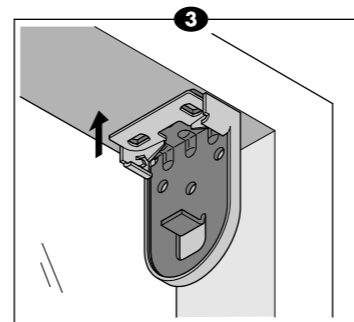
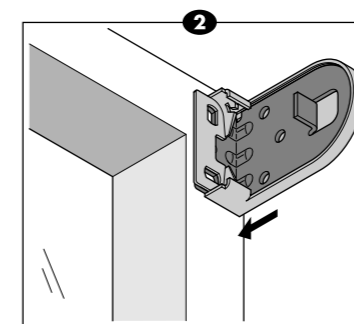
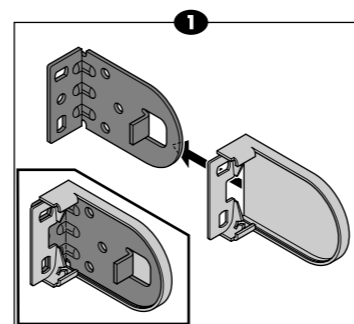

NL Montagemogelijkheden

- ▼ Op het kozijn/tegen de muur (2)
- ▼ Tegen het plafond/kozijn (3)

Bepalen steunafstand

- ▼ De totale breedte van het rolgordijn, inclusief steunen, staat vermeld op de verpakking.
- ▼ Als deze niet (meer) bekend is, kan deze als volgt worden bepaald: L = rolgordijn inclusief mechanisme. (4)
- ▼ Steunafstand = L + 18 mm.

Plaatsing

- ▼ Monteer de kapjes C over de steunen D. (1)
- ▼ Markeer de posities van de steunen op het kozijn. (5)
LET OP: Het rolgordijn moet waterpas geplaatst worden!
- ▼ Schroef de steunen vast. (6)
LET OP: schroefgaten zonodig voorbereiden.
- ▼ Monteer de kapjes E over de steunen D. (7/8)
LET OP: kapje E1 komt aan de kettingzijde!
- ▼ Steek de veerzijde van het rolgordijn in de steun met kapje E2 (9)
- ▼ Steek de kettingzijde van het rolgordijn in de steun met kapje E1. (10)
- ▼ Vergrendel het gordijn aan de veerzijde door borgring B op de nokken van kapje E2 te schuiven. (11)
- ▼ Rol het rolgordijn volledig af en weer op.
- ▼ Controleer of het rolgordijn recht oprolt. Corrigeer d.m.v. verschuiven van de steunen (steunen zijn uitgevoerd met sleufgaten).

Onderhoud

Het rolgordijn kan met een lichtvochtige doek worden gereinigd. Gebruik nooit schoonmaakmiddelen!

US Mounting options

- ▼ Outside mount (2)
- ▼ Inside mount (3)

Determine bracket interval

- ▼ The total width of the blind, including brackets, is given on the package.
- ▼ If this is no longer available it may be determined as follows: L = blind inclusive of mechanism. (4)
- ▼ Distance between brackets = L + 9/16" (18 mm).

Positioning

- ▼ Fit the caps C over the brackets D. (1)
- ▼ Mark the positions of the brackets on the window frame. (5)
ATTENTION: The blind must be mounted level!
- ▼ Screw on the brackets. (6)
ATTENTION: pre-drill screw holes as required!
- ▼ Fit the caps E over the brackets D. (7/8)
ATTENTION: cap E1 has to be fitted on the chain side!
- ▼ Slot the spring side of the roller blind into the bracket with cap E2. (9)
- ▼ Slot the chain side of the roller blind into the bracket with cap E1. (10)
- ▼ Secure the blind to the spring side by sliding circlip B on to the ridges on cap E2. (11)
- ▼ Roll the blind down completely and up again.
- ▼ Check that the blind rolls up properly. Adjust position of brackets until blind rolls up properly. (The brackets are provided with adjustment slots.)

Maintenance

The roller blind can be cleaned with a damp cloth. Never use cleaning detergents!

D**Montagemöglichkeiten**

- ▼ Auf dem Fensterrahmen/ an der Wand (2)
- ▼ An der Decke/ in den Fensterrahmen (3)

Bestimmung der Trägerentfernung

- ▼ Die Gesamtbreite des Rollos samt Trägern wird auf der Verpackung angegeben.
- ▼ Wenn die Breite nicht (mehr) bekannt ist, läßt sie sich folgendermaßen bestimmen: L = Rollo samt Mechanismus. (4)

- ▼ Trägerentfernung = L + 18 mm.

Anbringung

- ▼ Schieben Sie die Kappen C seitlich über die Träger D. (1)
- ▼ Markieren Sie die Positionen der Träger auf dem Fensterrahmen. (5) **ACHTUNG:** Das Rollo muß unbedingt waagrecht angebracht werden!
- ▼ Befestigen Sie die Träger mit den Schrauben. (6) **ACHTUNG:** Schraublöcher gegebenenfalls vorbohren!
- ▼ Schieben Sie die Kappen E auf die Träger D. (7/8) **ACHTUNG:** Kappe E1 sitzt auf der Kettenseite!
- ▼ Stecken Sie die Federseite des Rollos in den Träger mit der Kappe E2. (9)
- ▼ Stecken Sie die Kettenseite des Rollos in den Träger mit der Kappe E1. (10)
- ▼ Sichern Sie das Rollo auf der Federseite, indem Sie den Sicherungsring B auf die Nocken der Kappe E2 schieben. (11)
- ▼ Rollen Sie das Rollo vollständig ab und wieder auf.
- ▼ Kontrollieren Sie, ob sich das Rollo gerade aufrollt. Korrigieren Sie das Aufrollen gegebenenfalls durch Verschieben der Träger (Träger sind mit Langloch ausgestattet).

Pflege

Das Rollo kann mit einem feuchten Tuch gereinigt werden. Verwenden Sie niemals Reinigungsmittel!

F**Possibilités de montage**

- ▼ Sur le châssis/contre le mur (2)
- ▼ Au plafond/devant la fenêtre (3)

Ecartement des supports

- ▼ La largeur totale du store, y compris les supports, figure sur l'emballage.
- ▼ Si l'on ne connaît (plus) la largeur, elle peut être calculée comme suit: L = largeur du store, mécanisme inclus. (4)

- ▼ Ecartement des supports = L + 18 mm (5/8").

Placement

- ▼ Installer les capuchon C sur les supports D. (1)
- ▼ Marquer l'emplacement des supports sur le châssis. (5) **ATTENTION:** le store doit être mis de niveau!
- ▼ Visser les supports. (6) **ATTENTION:** percer les trous séparément au besoin!
- ▼ Installer les capuchons E sur les supports D. (7/8) **ATTENTION:** le capuchon E1 doit être installé du côté de la chaîne!
- ▼ Insérer le côté ressort du store enrouleur dans le support avec le capuchon E2. (9)
- ▼ Insérer le côté chaîne du store enrouleur dans le support avec le capuchon E1. (10)
- ▼ Bloquer le store du côté ressort en glissant la rondelle d'arrêt B sur les cames du capuchon E2. (11)
- ▼ Dérouler et enrouler entièrement le store.
- ▼ Vérifier que le store s'enroule droit. Déplacer si nécessaire les supports (les vis peuvent coulisser dans les supports).

Entretien

Le store peut être nettoyé à l'aide d'un chiffon légèrement humide. Ne jamais utiliser de produits d'entretien!

PL**Warianty montażu**

- ▼ Na ramie / do ściany (2)
- ▼ Do sufitu / do ramy (3)

Ustalenie odległości między uchwytami

- ▼ Szerokość całej rolety włącznie z uchwytami podana jest na opakowaniu.
- ▼ Jeśli nie podano szerokości (lub podano ją niewyraźnie), można ją ustalić według formuły, gdzie L = roleta włącznie z mechanizmami. (4)
- ▼ Odległość między uchwytami = L + 18 mm.

Montaż

- ▼ Zamontować nakładki C na uchwyty D. (1)
- ▼ Zaznaczyć położenie uchwytów na ramie (5) **UWAGA:** Roleta powinna znajdować się dokładnie w pozycji poziomej!
- ▼ Umocować uchwyty wkrętami. (6) **UWAGA:** w razie potrzeby wstępnie wywiercić otwory!
- ▼ Zamontować nakładki E na uchwytach D. (7/8) **UWAGA:** nakładkę E1 umieścić po stronie z łańcuszkiem!
- ▼ Włożyć roletę stroną bez łańcuszka w uchwyt z nakładką E2. (9)
- ▼ Włożyć roletę stroną z łańcuszkiem w uchwyt z nakładką E1. (10)
- ▼ Zablokować roletę po stronie bez łańcuszka, wsuwając pierścień zabezpieczający B na krzywki nakładki E2. (11)
- ▼ Całkowicie rozwinąć i ponownie zwinąć roletę.
- ▼ Sprawdzić należyte zwinanie się rolety. Regulację wykonuje się przemieszczając uchwyty dopóki roleta nie będzie się należyście zwinęła (uchwyty mają otwory wpustowe).

Konserwacja

Roletę można czyścić lekko zwilżoną ściereczką. Nie należy korzystać ze środków chemicznych!

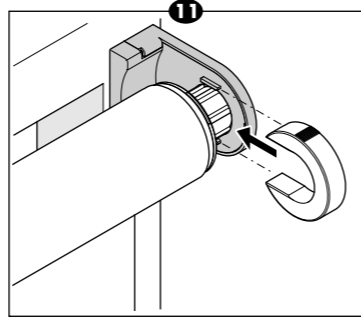
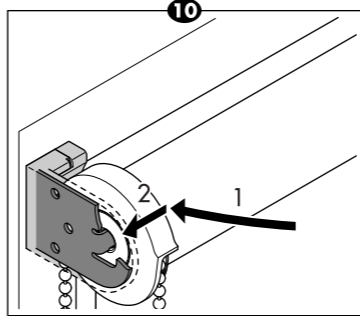
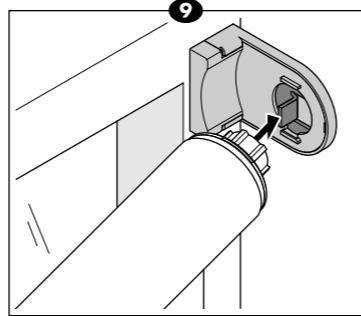
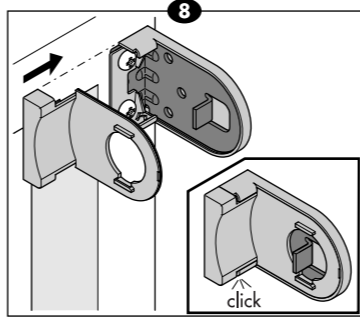
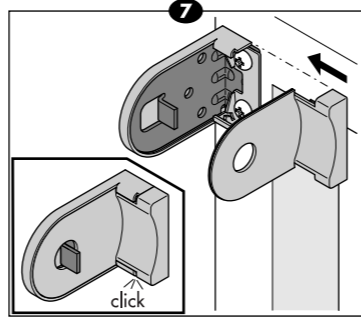
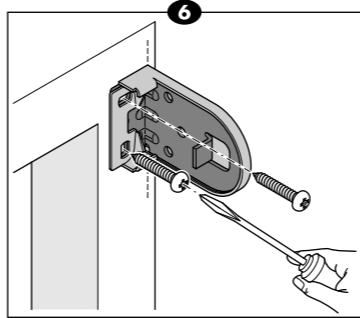
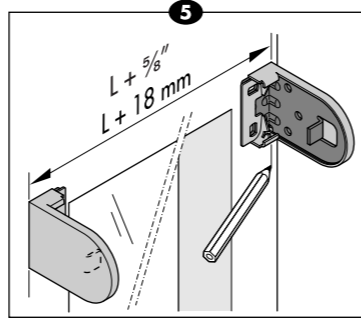
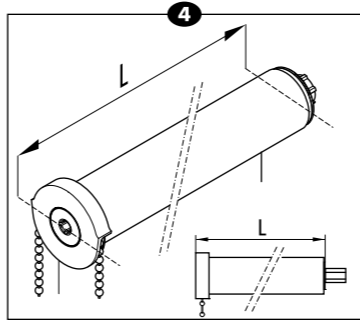
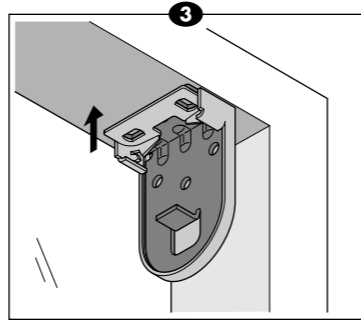
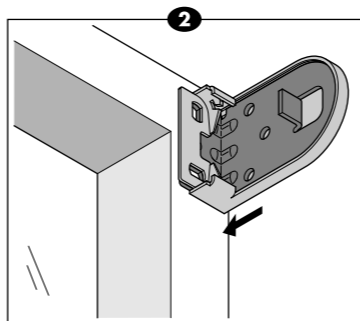
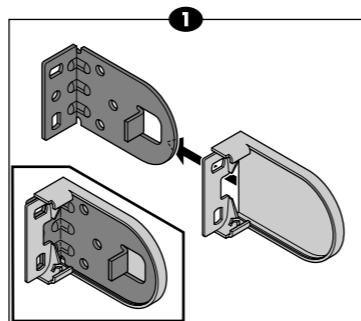
**E****Posibilidades de montaje**

- ▼ Sobre el marco/ contra la pared (2)
- ▼ Contra el techo/marco (3)

Determinar la distancia de los apoyos

- ▼ El ancho total de la cortina enrollable, incluidos los apoyos, aparece mencionado en el embalaje.
- ▼ Si dicho ancho no se conoce, éste se puede determinar de la manera siguiente: L = cortina enrollable, incluidos los mecanismo. (4)
- ▼ Distancia de los apoyos = L + 18 mm (5/8").

Colocación

- ▼ Monte las tapas C sobre los apoyos D. (1)
- ▼ Marque las posiciones de los apoyos sobre el marco. (5) **ATENCIÓN:** ¡La cortina enrollable ha de ser colocada de forma que quede nivelada!
- ▼ Fije los soportes con los tornillos. (6) **ATENCIÓN:** ¡Taladre los orificios para los tornillos si es necesario!
- ▼ Monte las tapas E sobre los apoyos D. (7/8) **ATENCIÓN:** ¡La tapa E1 va en el lado de la cadena!
- ▼ Introduzca el lado del resorte de la cortina en el apoyo con la tapa E2. (9)
- ▼ Introduzca el lado de la cadena de la cortina en el apoyo con la tapa E1. (10)
- ▼ Bloquee la cortina del lado del resorte deslizando el anillo de seguridad B sobre los cabalotes de la tapa E2. (11)
- ▼ Baje la cortina del todo y vuelva a subirla.
- ▼ Compruebe que la cortina se enrolle sin torcerse al subir. Corrija el enrolle en caso necesario desplazando los apoyos (éstos están dotados de agujeros de ajuste).

Mantenimiento

La cortina enrollable se puede limpiar con un trapo ligeramente humedecido. ¡No utilice nunca productos de limpieza!

I**Possibilita' di montaggio**

- ▼ Sull'infisso/sulla parete (2)
- ▼ Sul soffitto/sotto l'infisso (3)

Individuazione della distanza tra i supporti

- ▼ La larghezza totale della tenda avvolgibile, supporti inclusi, e' indicata sull'imballo.
- ▼ Qualora la larghezza non fosse (più) nota calcolarla nel seguente modo: L = tenda avvolgibile meccanismi inclusi. (4)
- ▼ Distanza dei supporti = L + 18 mm.

Posizionamento

- ▼ Montare i coperchi C sui supporti D. (1)
- ▼ Marcare la posizione dei supporti sugli infissi. (5) **ATTENZIONE:** La tenda deve essere livellata!
- ▼ Fissare i supporti usando le viti a corredo. (6) **ATTENZIONE:** se necessario, praticare i fori filettati!
- ▼ Montare i coperchi E sui supporti D. (8/9) **ATTENZIONE:** il coperchio E1 deve essere montato dal lato della catena!
- ▼ Inserire il lato della molla della tenda avvolgibile nel supporto con il coperchio E2. (10)
- ▼ Inserire il lato della catena della tenda avvolgibile nel supporto con il coperchio E1. (11)
- ▼ Bloccare la tenda dal lato della molla inserendo la rondella B sulle camme del coperchio E2. (12)
- ▼ Srotolare e arrotolare completamente la tenda per verificarne il funzionamento.
- ▼ Controllare se la tenda si riavvolge correttamente, senza scentrarsi. Per correggere eventuali difetti di riavvolgimento spostare i supporti (i supporti sono dotati di fori scanalati).

Manutenzione

La tenda avvolgibile va pulita con un panno leggermente inumidito. Non utilizzare mai detersivi di qualsiasi genere!

P**Possíveis maneiras de montagem**

- ▼ No caixilho da janela/ contra a parede (2)
- ▼ Contra o tecto/ caixilho da janela (3)

Estipular a distância de apoio

- ▼ A largura total da cortina de rolo, incluindo os apoios, está mencionada na embalagem.
- ▼ Caso esta (já) não esteja disponível, esta pode ser calculada da seguinte forma: L = cortina de rolo incluindo os mecanismo. (4)
- ▼ Distância de apoio = L + 18 mm.

Colocação

- ▼ Monte as tampas C sobre os apoios D. (1)
- ▼ Marque as posições dos apoios no caixilho da janela. (5) **ATENÇÃO:** A cortina de rolo deve ser colocada nivelada!
- ▼ Aparafuse seguramente os apoios. (6) **ATENÇÃO:** fure previamente os orifícios dos parafusos, se necessário!
- ▼ Monte as tampas E sobre os apoios D. (7/8) **ATENÇÃO:** A tampa E1 tem de ser montada do lado do fio de enrolar!
- ▼ Introduza a extremidade do rolo de cortina que possui a mola no apoio com a tampa E2. (9)
- ▼ Introduza a extremidade do rolo de cortina que possui o fio de enrolar no apoio com a tampa E1. (10)
- ▼ Fixe o rolo de cortina do lado da mola encaixando a anilha de segurança B nos espigões da tampa E2. (11)
- ▼ Desenrole completamente a cortina de rolo e volte a enrolá-la.
- ▼ Verifique se a cortina de rolo enrola a direito. Para enrolar a direito desloque os apoios (os apoios são feitos com aberturas de deslize).

Manutenção

A cortina de rolo pode ser limpa com um pano ligeiramente humedecido. nunca utilize detergentes!