



NL Ophanginstructie koofcassette

US Hanging instructions for headrail cassette

D Aufhängeanleitung Blende

F Mode de fixation: cache

PL Instrukcja montażu rolety

E Instrucciones para colgar la caja

I Istruzioni di montaggio del cassonetto

P Instruções de suspensão da caixa

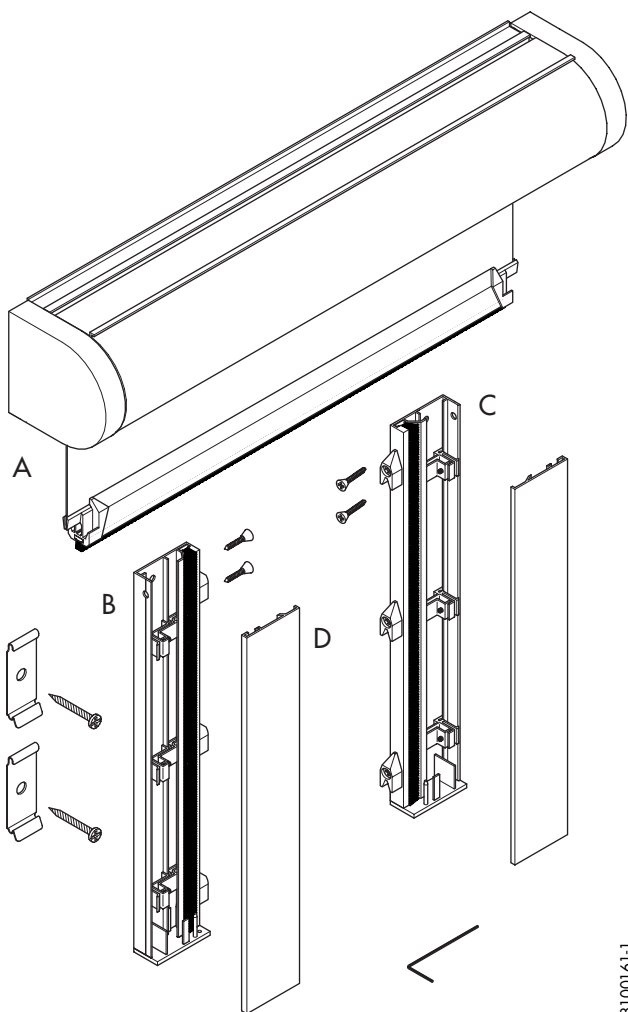

NL Dit vindt u in de verpakking

- Koof met rolgordijn (A)
- 2 zijgeleidingsprofielen (B = links, C = rechts)
- 2 afdekkappen voor de zijgeleiders (D)
- steunen + lange schroeven
- korte schroeven voor de zijgeleiders
- inbusseutel

US The packaging contains the following

- headrail cassette with roller blind (A)
- 2 guide profiles (B = left, C = right)
- 2 guards for the guide profiles (D)
- brackets + long screws
- short screws for the guide profiles
- allen key

D Verpackungsinhalt

- Blende mit Rollo (A)
- 2 Seitenführungsprofile (B = links, C = rechts)
- 2 Verschlusskappen für die Seitenführungen (D)
- Träger + Lange Schrauben
- Kurze Schrauben für die Seitenführungen
- Innensechskantschlüssel

F Contenu du paquet

- cache avec store enrouleur (A)
- 2 supports de guidage latéral (B = gauche, C = droite)
- 2 capuchons de protection pour les guidages latéraux (D)
- supports + vis longues
- vis courtes pour les guidages latéraux
- clé à six pans

PL Części zestawu

- wieszak z roleta (A)
- 2 profile prowadzenia bocznego (B = lewy, C = prawy)
- 2 pokrywy dla prowadzenia bocznego (D)
- uchwyty + długie wkręty
- krótkie wkręty dla prowadzenia bocznego
- imbus

E Usted hallará los siguientes componentes en el embalaje

- caja con cortina enrollable (A)
- 2 estribos con guías laterales (B = izquierda; C = derecha)
- 2 tapas para los estribos (D)
- soportes + tornillos largos
- tornillos cortos para los estribos con guías laterales
- Llave macho hexagonal

I La confezione contiene

- cassonetto con tenda avvolgibile (A)
- 2 profili di guide laterali (B = sinistra, C = destra)
- 2 coperchi per le guide (D)
- supporti + viti lunghe
- viti corte per le guide laterali
- chiave a brugola

P Você encontra isto na embalagem

- caixa com cortina de rolo (A)
- 2 perfis de guias laterais (B = esquerda, C = direita)
- 2 tampas para as guias laterais (D)
- suportes + parafusos compridos
- parafusos curtos para as guias laterais
- chave sextavada

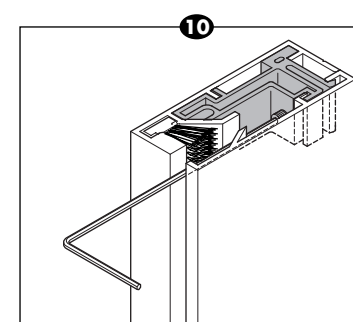
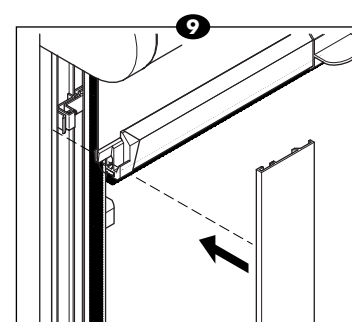
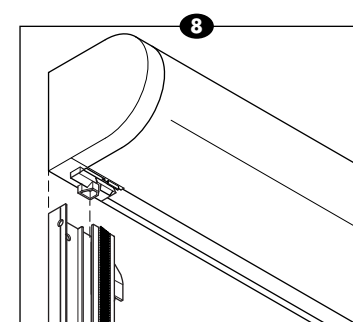
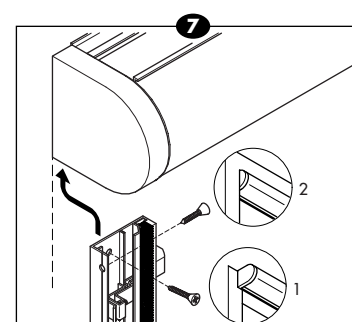
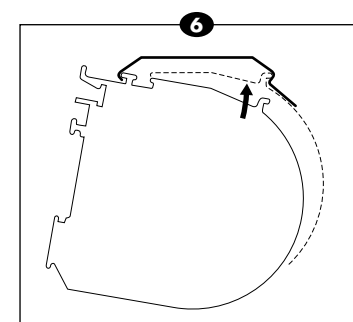
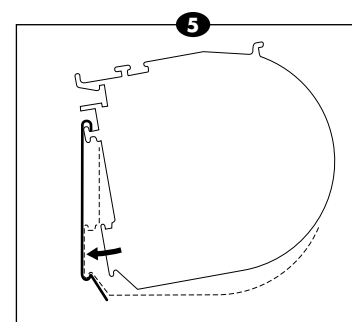
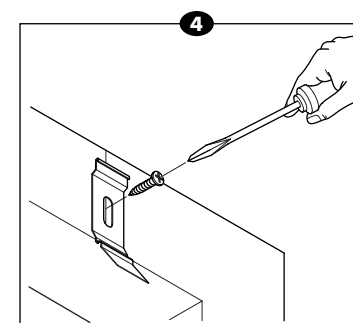
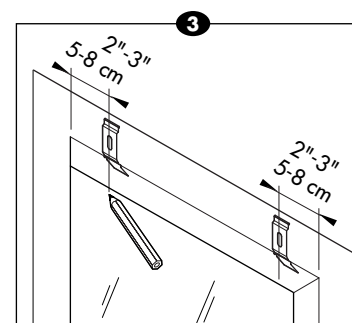
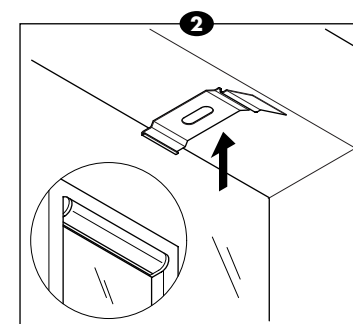
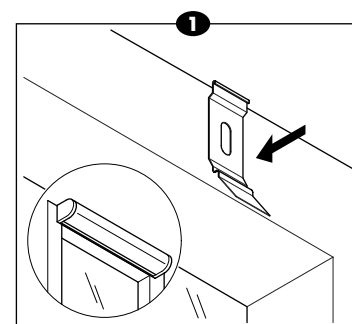

NL Montagemogelijkheden

- ▼ Op het kozijn/tegen de muur (1)
- ▼ In het kozijn/tegen het plafond (2)

Bepalen beugelafstand

- ▼ Aan beide zijden van de koof moet een steun geplaatst worden op 5 - 8 cm afstand vanaf het uiteinde. (3)
- Indien een derde steun is meegeleverd, wordt deze in het midden geplaatst.

Plaatsing

- ▼ Markeer de posities van de steunen. (3). **LET OP:** Het rolgordijn moet waterpas geplaatst worden!
- ▼ Schroef de steunen vast met de lipjes naar **ONDER** (op het kozijn), of naar u **TOE** (in het kozijn of tegen het plafond). (4)
- ▼ Plaats de koof schuin in de steunen. **LET OP:** kijk op de plaatsings-schema's (5 en 6) welke ribbel van de cassette in de steunen moet haken.
- ▼ Druk de koof vervolgens vast in de steunen. De lip van de steun moet daarbij om het profiel klikken. (5 en 6)

Plaatsing zijgeleidingsprofielen

- ▼ Schroef het basisprofiel met de schroeven vast in of op het kozijn. **LET OP:** de zijgeleidingsprofielen moeten haaks op de koof gemonteerd worden (7) en moeten direct aansluiten op het daarvoor bedoelde profiel aan de onderkant van de koof. (8)
- ▼ Verdeel de verbinders over het basisprofiel. (9)
- ▼ Plaats de afdekkap over de zijgeleiders. (9)
- ▼ Zet de afdekkap vast door de verbinders met de inbusseutel vast te schroeven. (10)

Onderhoud

Het rolgordijn kan met een licht vochtige doek worden gereinigd. Gebruik nooit schoonmaakmiddelen!

US Mounting options

- ▼ Outside mount (1)
- ▼ Inside mount (2)

Determining the distance between brackets

- ▼ The brackets must be positioned at a distance of 2"-3" (5 - 8 cm) from the end on both sides of the cassette. (3) If a third bracket has been supplied, this must be positioned in the middle.

Installation

- ▼ Mark the positions of the brackets. (3) **IMPORTANT:** The roller blind must be installed horizontally using a spirit level!
- ▼ Attach the brackets with either the lips facing **DOWNWARDS** (on the frame) or facing **TOWARDS** you (in the frame or against the ceiling). (4)
- ▼ Position the cassette in the brackets at an angle. **IMPORTANT:** refer to the installation diagrams (5 and 6) to determine which ridge of the cassette must be engaged.
- ▼ Press the cassette into the brackets. The bracket lips must engage with the profile. (5 and 6)

Installation of guide profiles

- ▼ Secure the base profile in or on the frame with the screws provided. **IMPORTANT:** the guide profiles must be mounted square on the cassette (7) and must connect directly to the appropriate profile on the underside of the cassette. (8)
- ▼ Spread the connectors across the base profile. (9)
- ▼ Position the guard over the guide profiles. (9)
- ▼ Secure the guard by tightening the connectors with the Allen key. (10)

Maintenance

The roller blind can be cleaned using a slightly moist cloth. Never use cleaning detergents!

D**Montagemöglichkeiten**

- ▼ An der Fensterlaibung/an der Wand (1)
- ▼ In der Fensterlaibung/an der Decke (2)

Bestimmung des Bügelabstandes

- ▼ An beiden Seiten der Blende muss ein Träger im Abstand von 5 - 8 cm vom jeweiligen Ende montiert werden. (3)
- Wenn ein dritter Träger mitgeliefert wurde, wird dieser in der Mitte montiert.

Anbringung

- ▼ Markieren Sie die Positionen der Träger. (3)
- ACHTUNG:** Das Rollo muss waagrecht montiert werden!
- ▼ Schrauben Sie die Träger fest mit den Laschen nach **UNTEN** (an der Fensterlaibung), oder **AUF SIE GERICHTET** (in der Fensterlaibung oder gegen die Decke). (4)
- ▼ Setzen Sie die Blende schräg in die Träger ein.
- ACHTUNG:** Entnehmen Sie den Montagezeichnungen (5 und 6), welche Rippe der Kasette in die Träger eingehakt werden muss.
- ▼ Drücken Sie die Blende daraufhin in den Trägern fest. Die Lasche des Trägers muss dabei um das Profil herum einrasten. (5 und 6)

Anbringung der Seitenführungsprofile

- ▼ Schrauben Sie das Basisprofil mit den Schrauben im oder an der Fensterlaibung fest.
- ACHTUNG:** Die Seitenführungsprofile müssen senkrecht auf der Blende montiert werden (7) und müssen direkten Anschluss mit den dafür vorgesehenen Profilen an der Unterseite der Blende haben. (8)
- ▼ Verteilen Sie die Verbindungsstücke über das Basisprofil. (9)
- ▼ Setzen Sie die Verschlusskappe auf die Seitenführungen. (9)
- ▼ Fixieren Sie die Verschlusskappe, indem Sie die Verbindungsstücke mit dem Innensechskantschlüssel festschrauben. (10)

Pflege

Das Rollo kann mit einem leicht feuchten Tuch gereinigt werden. Verwenden Sie keinesfalls Reinigungsmittel!

F**Possibilités de montage**

- ▼ Sur le châssis/contre le mur (1)
- ▼ Dans le châssis/au plafond (2)

Détermination de l'écartement des étriers

- ▼ De chaque côté du cache, un support doit être fixé à 5 - 8 cm (2"-3") des bords. (3)
- Si l'emballage contient un troisième support, placer celui-ci au milieu.

Placement

- ▼ Marquer l'emplacement des étriers. (3)
- ATTENTION:** Le store doit être placé de niveau!
- ▼ Vissez les supports avec les languettes dirigées **VERS LE BAS** (sur le châssis), ou **VERS VOUS** (dans le châssis ou au plafond). (4)
- ▼ Placez le cache en biais dans les supports.
- ATTENTION:** regardez sur les schémas de placement (5 et 6) quelle encoche du cache doit être suspendue dans les supports.
- ▼ Appuyez ensuite pour fixer le cache dans les supports. La languette du support doit alors se fixer sur le profil. (5 et 6)

Placement des supports de guidage latéral

- ▼ Fixez le profil de base à l'aide des vis dans ou sur le châssis.
- ATTENTION:** les supports de guidage latéral doivent être montés en biais dans le cache (7) et doivent se connecter directement au profil destiné à cet effet dans le bas du cache. (8)
- ▼ Répartissez les raccords sur le profil de base. (9)
- ▼ Placez le capuchon de protection sur les guidages latéraux. (9)
- ▼ Fixez le capuchon de protection en vissant les raccords avec la clé à six pans. (10)

Entretien

Le store enrouleur doit être nettoyé avec un chiffon légèrement humide. N'utilisez jamais de produits de nettoyage!

PL**Możliwości montażu**

- ▼ Na ramie/do ściany (1)
- ▼ W ramie/do sufitu (2)

Ustalenie odległości między uchwytami

- ▼ Po obu stronach kasety trzeba umieścić uchwyt w odległości 5 - 8 cm od końca. (3)
- Jeśli w dostawie załączony jest trzeci uchwyt, należy umieścić go pośrodku.

Montaż

- ▼ Zaznaczyć położenie uchwytów. (3)
- UWAGA:** Roleta powinna znajdować się dokładnie w pozycji poziomej!
- ▼ Uchwyty powinny być przykręcone z występnym **DÓŁ** (na ramie), lub do **SIEBIE** (w ramie lub do sufitu). (4)
- ▼ Umieścić kasetę pochyło w uchwytach.
- UWAGA:** zobacz na planie montażu (5 i 6), który rowek kasety musi wchodzić w uchwyty.
- ▼ Następnie wcisnąć kasetę w uchwyty. Występ uchwytu musi przy tym zaskoczyć w profil. (5 i 6)

Montaż profili prowadzenia bocznego

- ▼ Przykręcić profil podstawowy za pomocą uchwytów w ramie lub na niej.
- UWAGA:** profile prowadzenia bocznego należy zamontować prostopadle do kasety (7) i muszą one łączyć się bezpośrednio z przeznaczonym do tego celu profilem u dołu kasety. (8)
- ▼ Rozmieścić łączniki na profilu podstawowym. (9)
- ▼ Umieścić pokrywę na profilach prowadzenia bocznego. (9)
- ▼ Umocować pokrywę przewodniczą przykręcając łączniki za pomocą imbusa. (10)

Konserwacja

Roletę można czyścić lekko zwilżoną ściereczką (nie trzeć mocno). Nie należy nigdy stosować środków czyszczących!

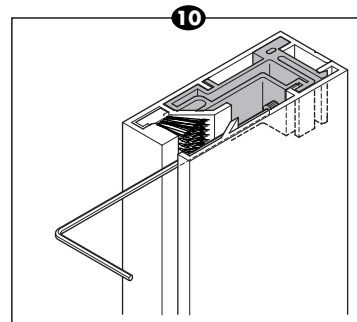
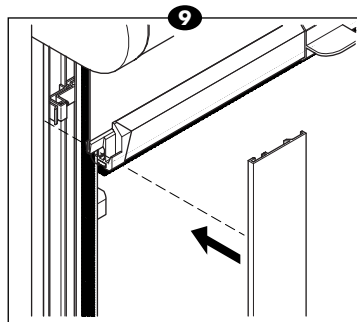
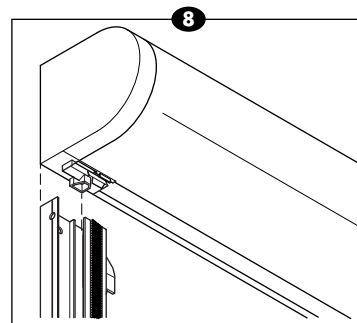
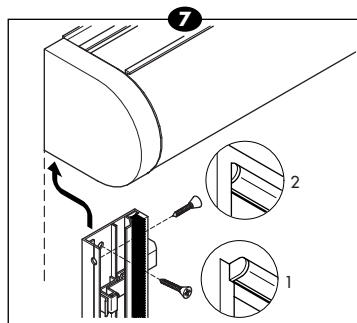
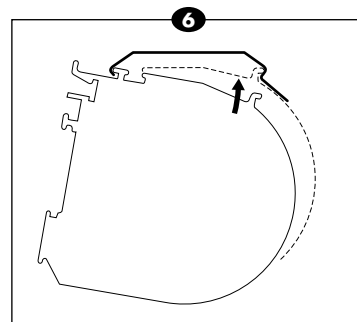
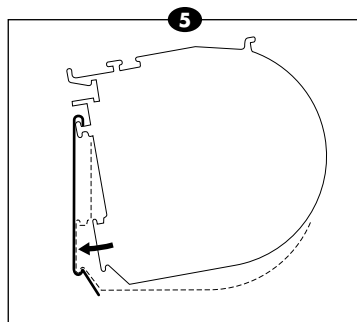
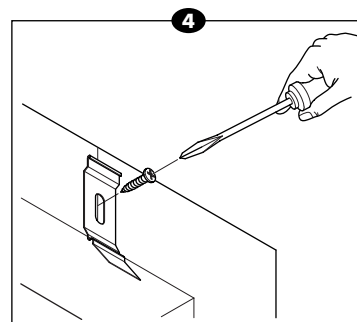
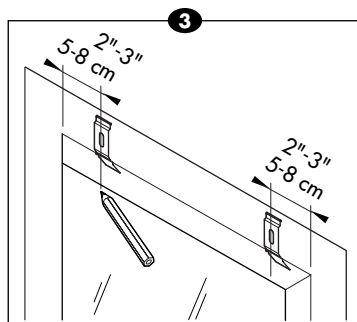
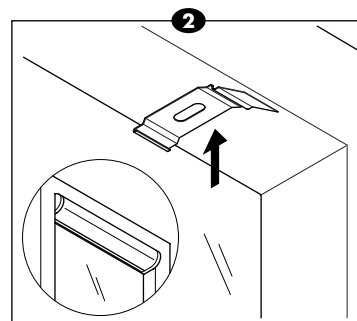
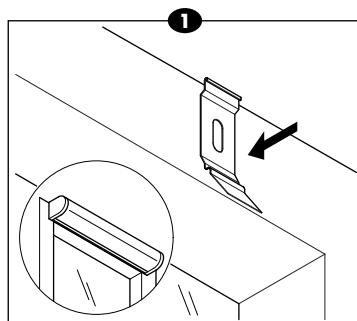
**E****Posibilidades de montaje**

- ▼ Sobre el marco/contra la pared (1)
- ▼ En el marco/contra el techo (2)

Determinar la distancia de los estribos

- ▼ A ambos lados de la caja ha de colocarse un soporte, de 5 a 8 cm (2"-3") de distancia a partir del extremo. (3)
- ▼ Si se suministra un tercer soporte, éste ha de colocarse en el centro.

Colocación

- ▼ Marque las posiciones de los soportes. (3)
- ATENCIÓN:** La persiana ha de ser colocada de forma que quede nivelada!
- ▼ Atornillar los soportes de forma que queden bien firmes y con las anillas hacia **ABAJO** (en el marco) o **HACIA USTED** (en el marco o contra el techo). (4)
- ▼ Coloque la caja inclinada en los soportes.
- ATENCIÓN:** mire en el esquema de colocación (5 y 6) que ranura de la caja debe engancharse en los soportes.
- ▼ A continuación, presione la caja firmemente en los soportes. Las anillas de los soportes deben hacer clic en el perfil. (5 y 6)

Colocación de los estribos con guías laterales

- ▼ Atornille la base del perfil con unos tornillos fuertemente en el marco o sobre el mismo.
- ATENCIÓN:** los estribos deben montarse de forma perpendicular a la caja (7) y deben unirse directamente a los perfiles dispuestos para ello, en la parte de abajo de la misma. (8)
- ▼ Distribuya las conexiones sobre el perfil base. (9)
- ▼ Coloque la tapa sobre los estribos. (9)
- ▼ Apriete las conexiones atornillándolas fuertemente con la llave macho hexagonal. (10)

Mantenimiento

La persiana se puede limpiar con un paño ligeramente humedecido. ¡No utilice nunca productos de limpieza!

I**Possibilità di montaggio**

- ▼ Sull'infisso a parete (1)
- ▼ Sull'infisso a soffitto (2)

Definizione della distanza dei supporti

- ▼ I supporti devono essere montati a 5 - 8 cm dalle estremità del cassonetto. (3)
- ▼ Qualora sia presente un terzo supporto, questo deve essere posizionato al centro.

Posizionamento

- ▼ Marcare le posizioni dei supporti. (3)
- ATTENZIONE:** la tenda avvolgibile deve essere posizionata in bolla.
- ▼ Stringere i supporti con le linguette rivolte verso il **BASSO** (montaggio sull'infisso), o verso di **VOI** (montaggio sull'infisso a soffitto). (4)
- ▼ cassonetto nei supporti tenendolo in posizione inclinata.
- ATTENZIONE:** nelle illustrazioni di montaggio (5 e 6) è indicata la scanalatura del cassonetto che deve essere agganciata ai supporti.
- ▼ Premere il cassonetto sui supporti finché la linguetta del supporto farà uno scatto. (5 e 6)

Posizionamento dei profili di guide laterali

- ▼ Avvitare il profilo con le viti nell'infisso.
- ATTENZIONE:** le guide devono essere perpendicolari rispetto al cassonetto (7) e si devono collegare direttamente agli appositi profili posti sul lato inferiore di esso. (8)
- ▼ Distribuire i giunti angolari lungo il profilo. (9)
- ▼ Montare il coperchio sulle guide. (9)
- ▼ Fissare il coperchio avvitando i giunti angolari con la chiave a brugola. (10)

Manutenzione

La tenda può essere pulita con un panno leggermente inumidito. Non utilizzare mai detergenti!

P**Possibilidades de montagem**

- ▼ No caixilho da janela/na parede (1)
- ▼ Na parte de dentro do caixilho da janela/no tecto (2)

Determinar a distância entre os suportes

- ▼ Coloque um suporte de cada lado da caixa, a uma distância de 5 a 8 cm da extremidade. (3)

- ▼ Caso seja fornecido um terceiro suporte, este deverá ser colocado ao meio.

Montagem

- ▼ Marque as posições dos suportes. (3)
- ATENÇÃO:** A cortina de enrolar deve ser colocada nivelada!
- ▼ Aparafuse os suportes com as extremidades viradas para **BAIXO** (para montagem no caixilho da janela) ou para **SI** (para montagem no tecto). (4)
- ▼ Coloque a caixa inclinada entre os suportes.
- ATENÇÃO:** Consulte o esquema de montagem (5 e 6) para saber quais as patilhas da caixa que devem ser encaixadas nos suportes.
- ▼ Em seguida pressione a caixa firmemente para a fixar nos suportes. Quando o perfil encaixar na saliência do suporte ouvirá um clique. (5 e 6)

Montagem dos perfis de guias laterais

- ▼ Aparafuse firmemente o perfil base ao caixilho, utilizando os parafusos fornecidos.
- ATENÇÃO:** Os perfis de guias laterais têm que ser montados perpendicularmente à caixa (7), devendo encostar directamente ao perfil concebido para o efeito, na parte inferior da caixa. (8)
- ▼ Distribua os dispositivos de união ao longo do perfil base. (9)
- ▼ Coloque as tampas nas guias laterais. (9)
- ▼ Prenda bem as tampas com os dispositivos de união, aparafusando com a chave sextavada fornecida conjuntamente. (10)

Manutenção

A cortina pode ser limpa com a ajuda de um pano húmido. Nunca utilize detergentes!