

Installation Instructions

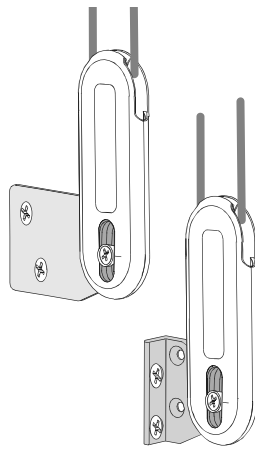

Universal Cord Tensioner

For Inside Or
Outside Mount Installations

Pour la version française, voir la page 15.
Para Español, vea la página 31.

Getting Started

Before doing anything, you **must** first slide the universal cord tensioner to the bottom of the cord loop.

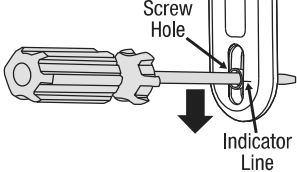
- Insert a small screwdriver, punch, or awl through the screw hole at the bottom of the cord tensioner.
- 
- The diagram shows a side view of a cord tensioner. A screwdriver is inserted into a hole at the bottom of the device. A downward-pointing arrow indicates the direction of movement. Labels include 'Screw Hole' pointing to the hole, and 'Indicator Line' pointing to a horizontal line on the side of the device.
- Move the screw hole down to the indicator line to release the safety mechanism.
 - Slide the cord tensioner down to the bottom of the cord loop.
 - Install the window covering and use the following instructions to secure the cord tensioner to the window casement.

WARNING: It is imperative that the cord tensioner be properly secured to the wall or window frame to reduce children's access to the cord loop. Young children can strangle in cord loops. They can also wrap cords around their necks and strangle.

CAUTION: The shading will not operate properly unless the cord tensioner is secured.

The Following Tools May Be Required:

- Pencil
- Small tip Phillips screwdriver
- Power drill with two drill bit sizes:



- For applications requiring anchors, use a $\frac{7}{32}$ " drill bit.
- For applications not requiring anchors, use a $\frac{3}{32}$ " drill bit and drill $1\frac{1}{4}$ " deep.

CAUTION: Use wall anchors if the mounting screws will not be secured into a wood stud. For metal surfaces use sheet metal screws.

IMPORTANT

Install the cord tensioner in a location that minimizes access by children and pets. Locate the cord tensioner where it will not interfere with the window covering operation.

Only supplied cord tensioners and cord tensioner hardware should be used.

Choose A Mounting Option

Inside Mount Without A Bracket:

The cord tensioner is attached with one screw through the screw hole.

Refer to page 6 for this option's installation instructions.

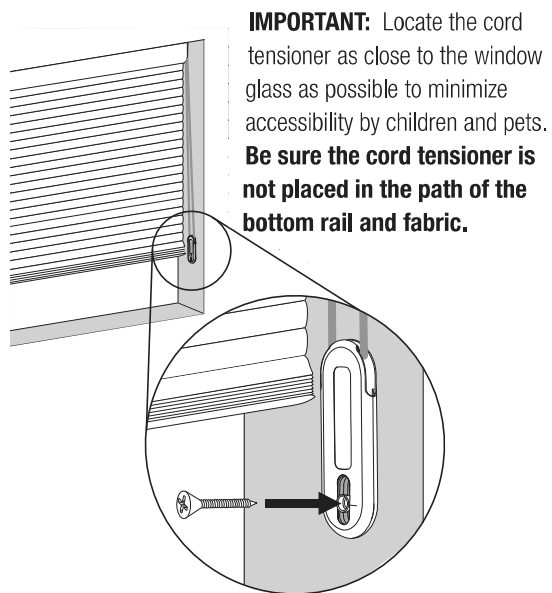

Inside Mount With A Bracket:

This option uses three screws with the inside mount bracket and slightly projects the cord loop from the window covering allowing for easier access.

Refer to page 8 for this option's installation instructions.

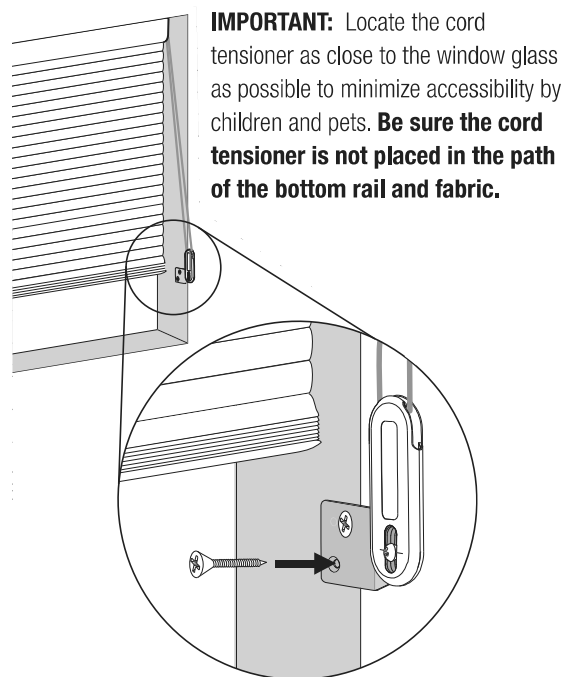

Outside Mount:

This option uses three screws and is attached to an outside mount bracket.

Refer to page 11 for this option's installation instructions.

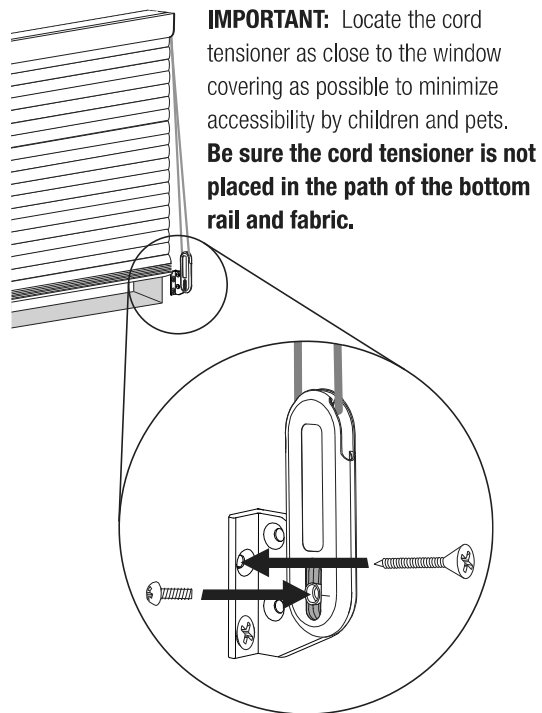

Inside Mount Without A Bracket:

1 Mark Screw Locations

- Insert an awl, punch, or small tip screwdriver into the screw hole on the cord tensioner.
- Pull the screw hole down so that its center aligns with the indicator lines on the cord tensioner.

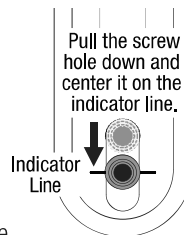

IMPORTANT: Hold the cord tensioner firmly in place and check that the cord can move freely through it.

- If the cord does not move freely through the cord tensioner, it is too tight and the cord tensioner and/or bracket should be moved up.
- If the cord tensioner locks onto the cord, it is too loose and the cord tensioner and/or bracket should be moved down.

- Mark and pre-drill the screw hole.

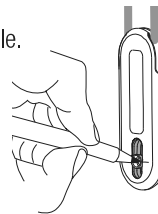

2 Mount The Cord Tensioner

- Use a Phillips screwdriver and one of the longer screws provided to attach the cord tensioner directly to the wall.

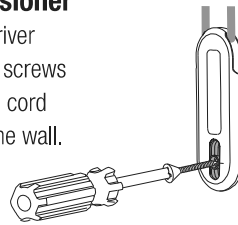

3 Final Check

- Ensure the cord can move freely through the cord tensioner without engaging the lock. The center of the screw hole should be aligned with the indicator line on the cord tensioner.

CAUTION: Do not pull the screw hole down to the bottom of the slot. This may cause the cord to become too tight, affecting the window covering function and increasing cord wear.

Inside Mount With A Bracket:

1 Break Off The Inside Mount Bracket

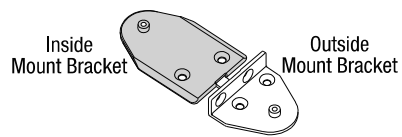

2 Mark Screw Locations

- Attach the inside mount bracket to the cord tensioner.

- The nub on the inside mount bracket fits into the back of the screw hole in the cord tensioner.

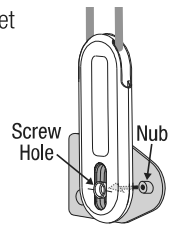

- Insert the small screw into the front of the screw hole to secure the cord tensioner to the bracket.

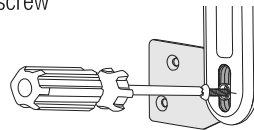

-
- Pull down on the bracket, aligning the center of the screw hole with the indicator line on the cord tensioner.

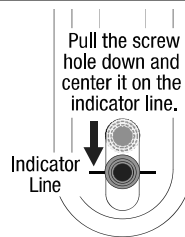

IMPORTANT: Hold the cord tensioner firmly in place and check that the cord can move freely through it.

- If the cord does not move freely through the cord tensioner, it is too tight and the cord tensioner and/or bracket should be moved up.
- If the cord tensioner locks onto the cord, it is too loose and the cord tensioner and/or bracket should be moved down.

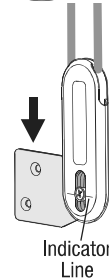

- Mark and pre-drill the screw holes.

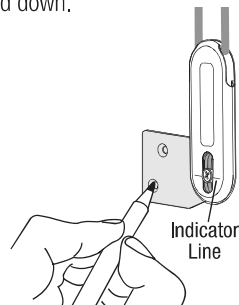

3 Mount The Cord Tensioner

- Pull down on the inside mount bracket and align it with the drilled holes.
- Insert one of the two longer screws and loosely attach the bracket to the wall.
- Pivot the bracket to align it with the second screw and attach the second screw.
- Tighten both screws.

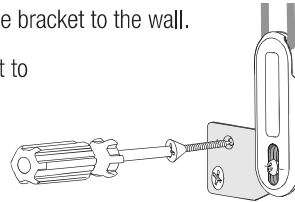

4 Final Check

- Ensure the cord can move freely through the cord tensioner without engaging the lock. The center of the screw hole should be aligned with the indicator line on the cord tensioner.

CAUTION: Do not pull the screw hole down to the bottom of the slot. This may cause the cord to become too tight, affecting the window covering function and increasing cord wear.

Outside Mount With A Bracket:

1 Break Off The Outside Mount Bracket

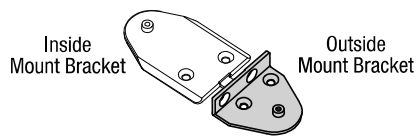

2 Mark Screw Locations

■ Attach the outside mount bracket to the cord tensioner.

- The nub on the outside mount bracket fits into the back of the screw hole in the cord tensioner.
- Insert the small screw into the front of the screw hole to secure the cord tensioner to the bracket.

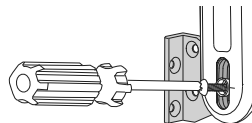
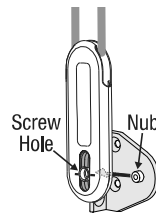

-
- Pull down on the bracket, aligning the center of the screw hole with the indicator line on the cord tensioner.

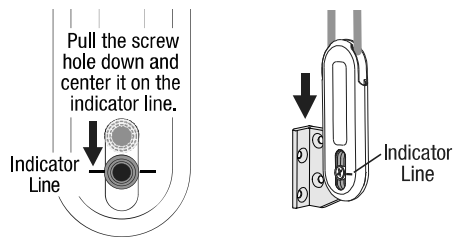

IMPORTANT: Hold the cord tensioner firmly in place and check that the cord can move freely through it.

- If the cord does not move freely through the cord tensioner, it is too tight and the cord tensioner and/or bracket should be moved up.
- If the cord tensioner locks onto the cord, it is too loose and the cord tensioner and/or bracket should be moved down.

- Mark and pre-drill the screw holes.

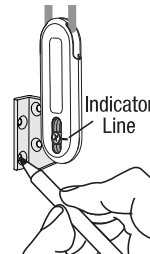

3 Mount The Cord Tensioner

- Detach the cord tensioner from the bracket by removing the small screw.

- Use a Phillips screwdriver and the two longer screws provided to attach the outside mount bracket to the wall.

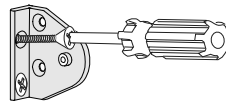

- Reattach the cord tensioner to the outside mount bracket using the smaller screw provided.

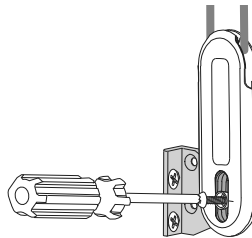

4 Final Check

- Ensure the cord can move freely through the cord tensioner without engaging the lock. The center of the screw hole should be aligned with the indicator line on the cord tensioner.

CAUTION: Do not pull the screw hole down to the bottom of the slot. This may cause the cord to become too tight, affecting the window covering function and increasing cord wear.



! WARNING

**For more safety information call 1-888-501-8364
in the U.S. or 1-866-662-0666 in Canada.**

Young children can STRANGLE in cord loops. They can also wrap cords around their necks and STRANGLE.

- Always keep cords out of the reach of children.
- Move cribs, playpens and other furniture away from cords. Children can climb furniture to get to cords.
- Attach the cord tensioner on the cord loop to the wall or window casement. This can prevent children from pulling cord loops around their necks.
- For the window covering to operate properly, the cord tensioner must be correctly mounted and secured, as explained in these instructions.
- Only supplied hardware should be used.
Replacement parts may be obtained by calling:

1-888-501-8364

© 2009 Hunter Douglas.

Instructions d'installation

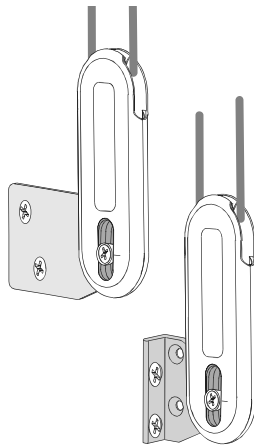

Tendeur universel

Pour pose à l'intérieur ou
à l'extérieur de l'encadrement

Pour commencer

Avant toute autre chose, vous **devez** d'abord glisser le tendeur jusqu'au bas du cordon en boucle continue.

- Insérez le bout d'un petit tournevis, un poinçon ou une alène dans le trou de la vis au bas du tendeur.
- Abaissez le trou de la vis jusqu'à la ligne indicatrice pour dégager le mécanisme de sécurité.
- Faites maintenant glisser le tendeur jusqu'au bas du cordon en boucle continue.
- Installez le couvre-fenêtre et suivez les instructions ci-dessous pour fixer le tendeur à l'encadrement de la fenêtre.

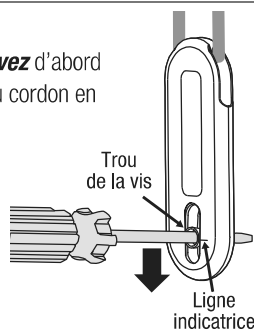

AVERTISSEMENT: Il est essentiel de fixer correctement le tendeur au mur ou à l'encadrement de la fenêtre pour éviter que les enfants aient accès aux cordons. Les jeunes enfants peuvent s'étrangler dans des cordons. Ils peuvent aussi enrouler les cordons autour de leur cou et s'étrangler.

MISE EN GARDE: De plus, le couvre-fenêtre ne fonctionnera pas correctement si le tendeur n'est pas immobilisé solidement.

Vous pourriez avoir besoin des outils suivants:

- Crayon
- Tournevis à petite tête cruciforme
- Perceuse et deux forets :
 - Pour les applications qui exigent des dispositifs d'ancrage, utilisez un foret de $\frac{7}{32}$ po.
 - Pour les applications qui n'exigent pas de dispositifs d'ancrage, utilisez un foret de $\frac{3}{32}$ po et percez un trou de $1\frac{1}{4}$ po de profond.



MISE EN GARDE: Si les vis d'installation ne sont pas fixées à une structure de bois, utilisez des dispositifs d'ancrage au mur. S'il s'agit de surfaces métalliques utilisez des vis à tôle.

IMPORTANT

Posez le tendeur à l'endroit qui est le moins accessible aux enfants et aux animaux domestiques. Mettez le tendeur à un endroit où il n'interférera pas avec le fonctionnement du couvre-fenêtre.

Utilisez seulement les tendeurs et la quincaillerie pour tendeur fournis.

Choisir une option d'installation

Pose a l'intérieur de l'encadrement sans support

Le tendeur est fixé avec une vis passée dans le trou de la vis.

Voir les instructions d'installation relatives à cette option à la page 22.

IMPORTANT: Placez le tendeur aussi près que possible de la vitre de la fenêtre pour éviter au maximum que les enfants et les animaux de compagnie aient accès aux cordons. **Veillez à ce que le tendeur ne gêne pas le déplacement du boîtier inférieur et du tissu.**

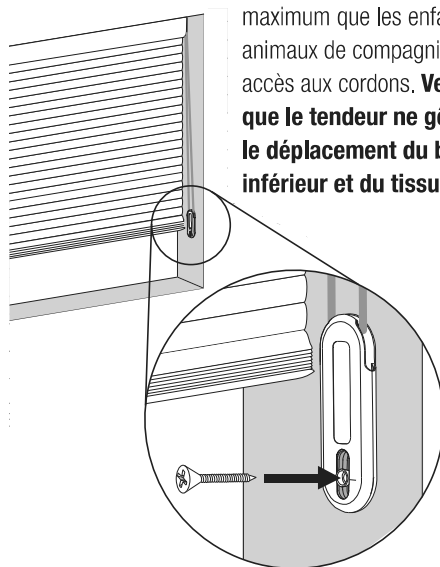

Pose à l'intérieur de l'encadrement avec un support:

Avec cette option, il faut utiliser trois vis avec un support d'installation à l'intérieur de l'encadrement lequel éloigne légèrement le cordon en boucle continue du couvre-fenêtre et le rend plus facilement accessible.

Voir les instructions d'installation relatives à cette option à la page 24.

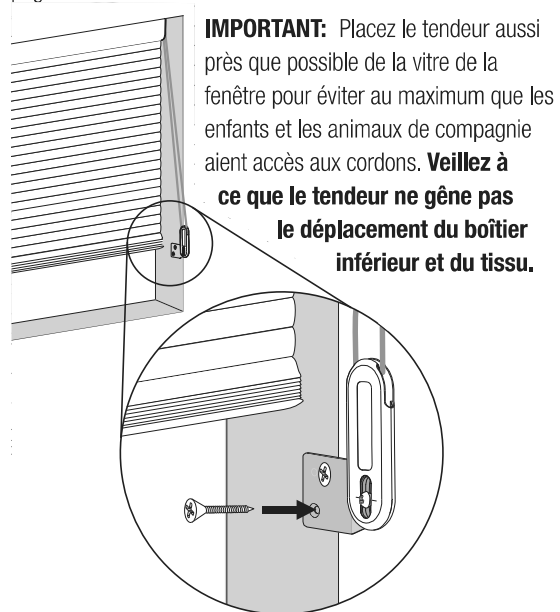

Pose à l'extérieur de l'encadrement:

Avec cette option, il faut utiliser trois vis et le tendeur est fixé à un support d'installation à l'extérieur de l'encadrement.

Voir les instructions d'installation relatives à cette option à la page 27.

IMPORTANT: Placez le tendeur aussi près que possible de la vitre de la fenêtre pour éviter au maximum que les enfants et les animaux de compagnie aient accès aux cordons.

Veillez à ce que le tendeur ne gêne pas le déplacement du boîtier inférieur et du tissu.

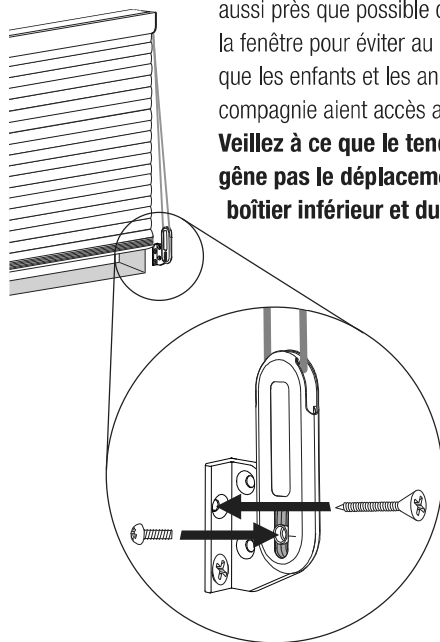

Pose à l'intérieur de l'encadrement sans support:

1 Indiquer l'emplacement des vis

- Insérez le bout d'un petit tournevis, un poinçon ou une alêne dans le trou de la vis du tendeur.

- Abaissez le trou de vis de manière que son centre s'aligne avec la ligne indicatrice du tendeur.

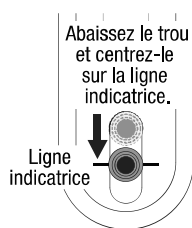

IMPORTANT: Maintenez fermement le tendeur et assurez-vous que le cordon peut se déplacer librement à l'intérieur du tendeur.

- Si le cordon ne se déplace pas librement à l'intérieur du tendeur, il y a trop de tension et il faut remonter le tendeur et/ou le support.
- Si le tendeur s'agrippe au cordon, il n'y a pas suffisamment de tension et il faut baisser le tendeur et/ou le support.

- Marquez l'emplacement des trous et percez des avant-trous.

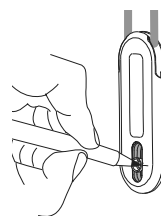

2 Fixation du tendeur

- Utilisez un tournevis à tête cruciforme et l'une des vis plus longues pour fixer le tendeur directement au mur.

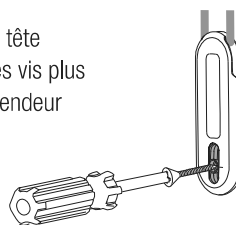

3 Vérification finale

- Vérifiez si le cordon peut se déplacer librement dans le tendeur sans enclencher le dispositif de verrouillage. Le centre du trou de la vis doit être vis-à-vis l'encoche sur le tendeur.

MISE EN GARDE: Ne pas abaisser le trou de la vis jusqu'au bas de l'encoche. En effet, le cordon pourrait devenir trop tendu ce qui augmenterait son usure.

À l'intérieur de l'encadrement avec un support:

1 Séparer le support de pose à l'intérieur de l'encadrement

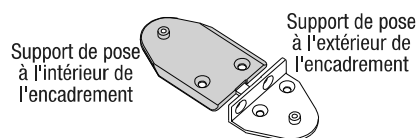

2 Indiquer l'emplacement des vis

■ Fixez le tendeur au support d'installation.

- Le tenon du support de pose à l'intérieur de l'encadrement s'adapte dans le trou de la vis du tendeur, par l'arrière.
- Insérez la petite vis dans le trou, par le devant, pour fixer le tendeur au support.

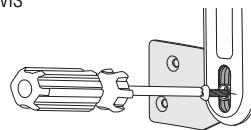
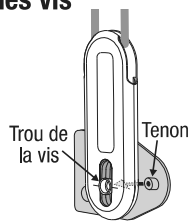

- Abaissez le support de manière à aligner le centre du trou de la vis avec la ligne indicatrice du tendeur.

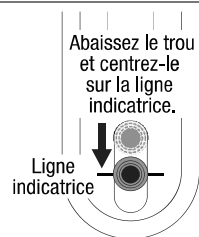

IMPORTANT: Maintenez fermement le tendeur et assurez-vous que le cordon peut se déplacer librement à l'intérieur du tendeur.

- Si le cordon ne se déplace pas librement à l'intérieur du tendeur, il y a trop de tension et il faut remonter le tendeur et/ou le support.
- Si le tendeur s'agrippe au cordon, il n'y a pas suffisamment de tension et il faut baisser le tendeur et/ou le support.

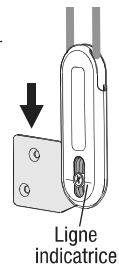

- Marquez l'emplacement des trous et percez des avant-trous.

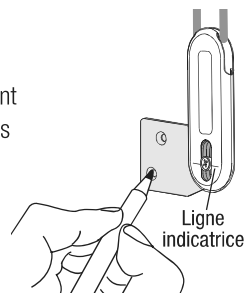

3 Fixation du tendeur

- Abaissez le support de pose à l'intérieur de l'encadrement et alignez-le avec les avant-trous percés.
- Insérez une des deux vis plus longues et fixez le support au mur sans serrer complètement la vis.
- Faites pivoter le support pour aligner le deuxième trou de vis avec le support et fixez la deuxième vis.
- Serrez les deux vis.

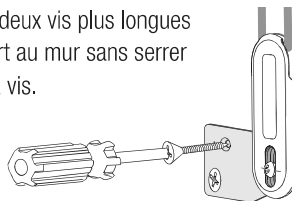

4 Vérification finale

- Vérifiez si le cordon peut se déplacer librement dans le tendeur sans enclencher le dispositif de verrouillage. Le centre du trou de la vis doit être au moins à la moitié de la fente, vis-à-vis l'encoche sur le tendeur.

MISE EN GARDE: Ne pas abaisser le trou de la vis jusqu'au bas de l'encoche. En effet, le cordon pourrait devenir trop tendu ce qui augmenterait son usure.

À l'extérieur de l'encadrement avec un support:

1 Séparer le support de pose à l'extérieur de l'encadrement

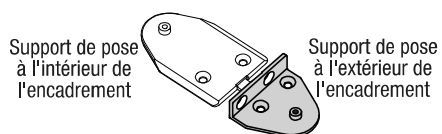

2 Indiquer l'emplacement des vis

■ Fixez le tendeur au support de pose à l'extérieur de l'encadrement.

- Le tenon du support de pose à l'extérieur de l'encadrement s'adapte dans le trou de la vis du tendeur, par l'arrière.

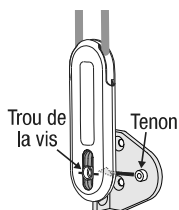

- Insérez la petite vis dans le trou, par le devant, pour fixer le tendeur au support.

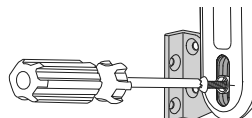

-
- Abaissez le support de manière à aligner le centre du trou de la vis avec la ligne indicatrice du tendeur.

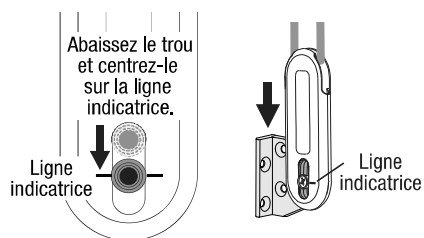

IMPORTANT: Maintenez fermement le support et vérifiez si le cordon peut se déplacer librement à l'intérieur du tendeur.

- Si le cordon ne se déplace pas librement à l'intérieur du tendeur, il y a trop de tension et il faut remonter le tendeur et/ou le support.
- Si le tendeur s'agrippe au cordon, il n'y a pas suffisamment de tension et il faut baisser le tendeur et/ou le support.

- Marquez l'emplacement des trous et percez des avant-trous.

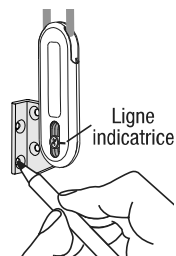

3 Fixation du tendeur

■ Retirez le tendeur du support après avoir dévissé la petite vis.

■ Utilisez un tournevis à tête cruciforme pour poser le support de pose à l'extérieur de l'encadrement sur le mur à l'aide des deux vis plus longues.

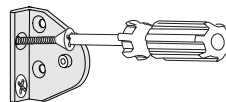

■ Fixez de nouveau le tendeur au support de pose à l'extérieur de l'encadrement avec la petite vis fournie.

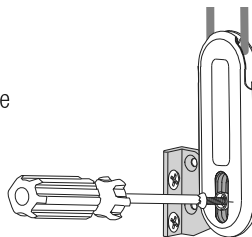

4 Vérification finale

■ Vérifiez si le cordon peut se déplacer librement dans le tendeur sans enclencher le dispositif de verrouillage. Le centre du trou de la vis doit être au moins à la moitié de la fente, vis-à-vis l'encoche sur le tendeur.

MISE EN GARDE: Ne pas abaisser le trou de la vis jusqu'au bas de l'encoche. En effet, le cordon pourrait devenir trop tendu ce qui augmenterait son usure.



MISE EN GARDE

Pour obtenir de plus amples renseignements sur la sécurité, composez le 1-888-501-8364 aux États-Unis ou le 1-866-662-0666 au Canada ou visitez le site Web www.santecanada.gc.ca/cordons-stores.

Un jeune enfant peut s'ÉTRANGLER avec la boucle d'un cordon. Il peut aussi enrouler les cordons autour de son cou et s'ÉTRANGLER.

- Gardez toujours les cordons hors de portée des enfants.
- Éloignez les lits et parcs de bébé, ainsi que toute autre pièce de mobilier, des cordons. Un enfant peut grimper sur un meuble pour atteindre les cordons.
- Fixez le tendeur passé dans le cordon en boucle continue au mur ou à l'encadrement de la fenêtre. On peut ainsi empêcher un enfant de saisir le cordon et de l'enrouler autour de son cou.
- Le tendeur doit être correctement installé et solidement fixé pour que le couvre-fenêtre fonctionne correctement, tel qu'expliqué dans ces instructions.
- N'utilisez que les tendeurs et la quincaillerie fournis par Hunter Douglas. Vous pouvez obtenir des pièces de rechange en composant le:

1-888-501-8364 aux États-Unis
ou 1-866-265-8000 au Canada

© 2009 Hunter Douglas.

Instrucciones de instalación

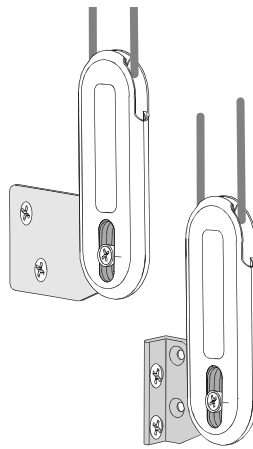

Tensor de cordón universal

Para instalaciones con
montaje interior o exterior

Introducción

Antes que todo, en primer lugar **debe** deslizar el tensor de cordón universal a la parte inferior del cordón.

- Inserte un destornillador pequeño y perforo el agujero para el tornillo en la parte inferior del tensor de cordón.
- Baje el agujero para el tornillo hasta la línea indicadora para liberar el mecanismo de seguridad.
- Deslice el tensor de cordón hacia abajo hasta la parte inferior del cordón.
- Instale la persiana y siga estas instrucciones para asegurar el tensor de cordón al marco de la ventana.

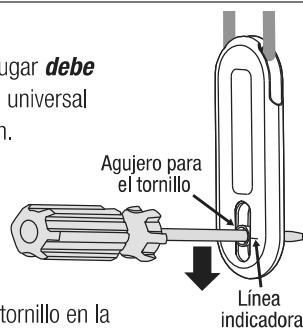

ADVERTENCIA: es fundamental que el tensor de cordón se asegure correctamente a la pared o al marco de la ventana, para limitar el acceso de los niños al cordón. Los niños pequeños pueden estrangularse entre el cordón o al enrollarse éste en el cuello.

PRECAUCIÓN: además, la persiana no funcionará correctamente a menos que el tensor de cordón esté asegurado.

Puede que se requieran las siguientes herramientas:

- Lápiz
- Destornillador Phillips de punta pequeña
- Taladro con dos tamaños de brocas:

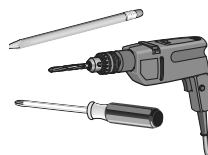

- Para aplicaciones que requieran anclajes, utilice una broca de $7/32$ ".
- Para aplicaciones que no requieran anclajes, utilice una broca de $3/32$ " y perfore $1\ 1/4$ " de profundidad.

PRECAUCIÓN: utilice anclajes de pared si los tornillos de instalación no se sujetarán en una viga de madera. Para superficies metálicas, utilice tornillos de metal laminado.

IMPORTANTE

Instale el tensor de cordón en un lugar de reduzca al mínimo el acceso de niños y mascotas. La posición del tensor de cordón no debe interferir con el funcionamiento de la persiana.

Se deben utilizar solamente los tensores de cordón y herrajes proporcionados.

Elija una opción de instalación

Instalación interior sin un soporte:

El tensor de cordón se instala con un tornillo a través del agujero para el tornillo.

Vea en la página 38 las instrucciones de instalación de esta opción.

IMPORTANTE: ubique el tensor de cordón lo más cerca posible del vidrio de la ventana, para reducir al mínimo las posibilidades de acceso de niños y mascotas.

Asegúrese de que el tensor de cordón no quede en la ruta del riel inferior y la tela.

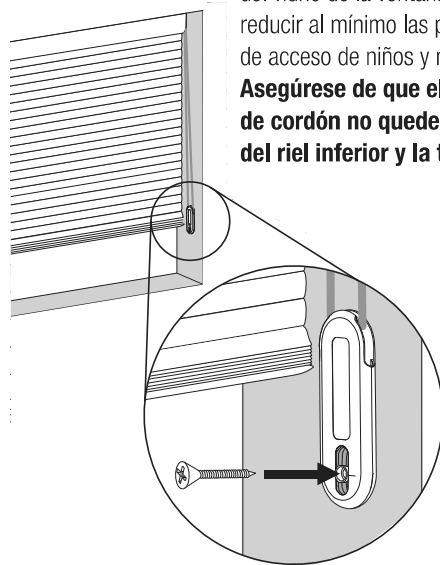

Instalación interior con un soporte:

En esta opción se usan tres tornillos con el soporte de instalación interno y proyecta ligeramente el cordón desde la persiana, lo que facilita el acceso.

Vea en la página 40 las instrucciones de instalación de esta opción.

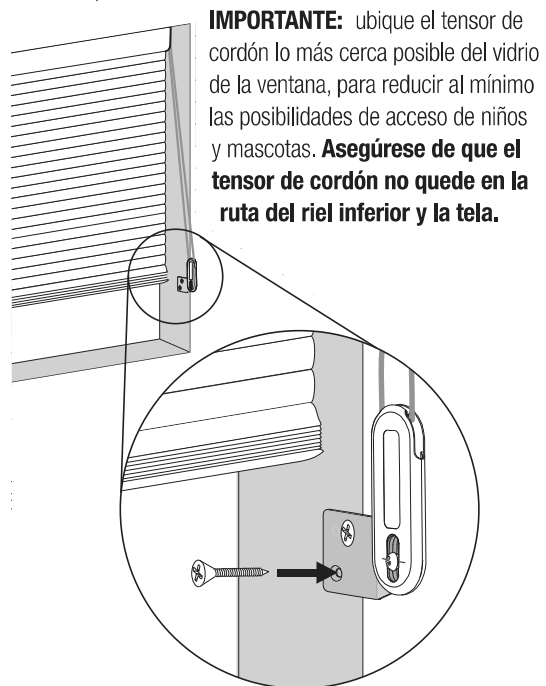

Instalación exterior:

En esta opción se usan tres tornillos y se instala en un soporte de instalación exterior.

Vea en la página 43 las instrucciones de instalación de esta opción.

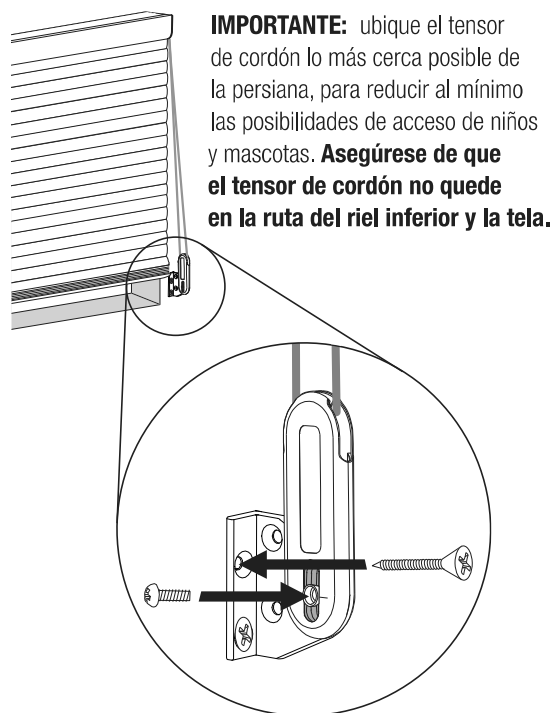

Instalación interior sin un soporte:

1 Marque las ubicaciones de los tornillos

- Inserte un punzón o un destornillador de punta pequeña en el agujero para el tornillo del tensor de cordón.



- Baje el agujero para el tornillo, de manera que su centro se alinee con las líneas indicadoras del tensor de cordón.

IMPORTANTE: sostenga firmemente el tensor de cordón en su lugar y revise que el cordón puede moverse libremente a través de él.

- Si el cordón no se mueve libremente a través del tensor, está demasiado ajustado y el tensor de cordón y/o el soporte se deben mover hacia arriba.
- Si el tensor de cordón se bloquea en el cordón, está demasiado suelto y el tensor de cordón y/o el soporte se deben mover hacia abajo.

- Marque y perfore previamente el agujero para el tornillo.

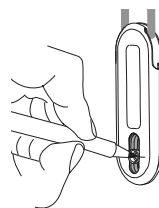

2 Instale el tensor de cordón universal

- Utilice un destornillador Phillips y uno de los tornillos más largos proporcionados para instalar el tensor de cordón directamente en la pared.

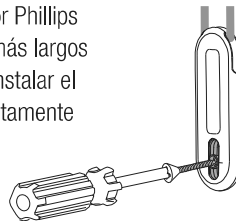

3 Revisión final

- Asegúrese de que el cordón se pueda mover libremente por el tensor de cordón, sin activar el seguro. El centro del agujero para el tornillo se debe alinear con la línea indicadora del tensor de cordón.

PRECAUCIÓN: no baje el agujero para el tornillo hasta la parte inferior de la ranura. De esta forma el cordón podría quedar demasiado ajustado, afectando al funcionamiento de la persiana y aumentando el desgaste del cordón.

Instalación interior con un soporte:

1 Separe el soporte de instalación interior

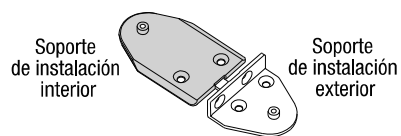

2 Marque las ubicaciones de los tornillos

■ Instale el soporte de instalación interior en el tensor de cordón.

- El pasador en el soporte de instalación interior se ajusta en la parte posterior del agujero para el tornillo del tensor de cordón.

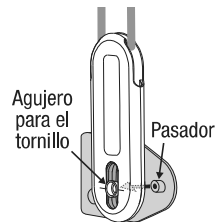

- Inserte el tornillo pequeño en la parte frontal del agujero para el tornillo, para asegurar el tensor de cordón al soporte.

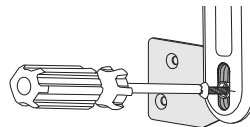

- Baje el soporte, alineando el centro del agujero para el tornillo con la línea indicadora del tensor de cordón.



IMPORTANTE: sostenga firmemente el tensor de cordón en su lugar y revise que el cordón puede moverse libremente a través de él.

- Si el cordón no se mueve libremente a través del tensor, está demasiado ajustado y el tensor de cordón y/o el soporte se deben mover hacia arriba.
- Si el tensor de cordón se bloquea en el cordón, está demasiado suelto y el tensor de cordón y/o el soporte se deben mover hacia abajo.

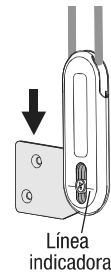

- Marque y perforo previamente los agujeros para los tornillos.

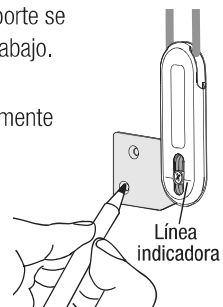

3 Instale el tensor de cordón universal

- Baje el soporte de instalación interior y alinéelo con los agujeros perforados.
- Inserte uno de los dos tornillos más largos e instale el soporte en la pared sin apretarlo totalmente.
- Haga girar el soporte para alinearlo con el segundo tornillo e instale el segundo tornillo.
- Apriete ambos tornillos.



4 Revisión final

- Asegúrese de que el cordón se pueda mover libremente por el tensor de cordón, sin activar el seguro. El centro del agujero para el tornillo se debe alinear con la línea indicadora del tensor de cordón.

PRECAUCIÓN: no baje el agujero para el tornillo hasta la parte inferior de la ranura. De esta forma el cordón podría quedar demasiado ajustado, afectando al funcionamiento de la persiana y aumentando el desgaste del cordón.

Instalación exterior con un soporte:

1 Separe el soporte de instalación exterior

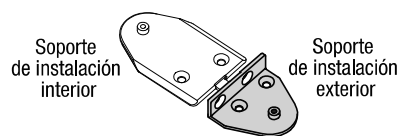

2 Marque las ubicaciones de los tornillos

■ Instale el soporte de instalación exterior en el tensor de cordón.

- El pasador en el soporte de instalación exterior se ajusta en la parte posterior del agujero para el tornillo del tensor de cordón.

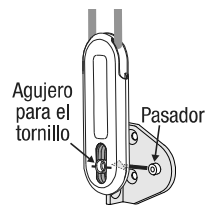

- Inserte el tornillo pequeño en la parte frontal del agujero para el tornillo, para asegurar el tensor de cordón al soporte.

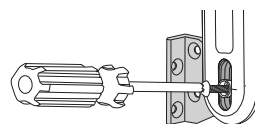

-
- Baje el soporte, alineando el centro del agujero para el tornillo con la línea indicadora del tensor de cordón de cordón.

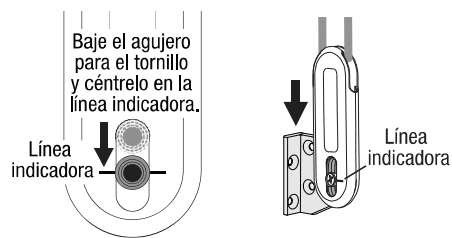

IMPORTANTE: sostenga firmemente el tensor de cordón en su lugar y revise que el cordón puede moverse libremente a través de él.

- Si el cordón no se mueve libremente a través del tensor, está demasiado ajustado y el tensor de cordón y/o el soporte se deben mover hacia arriba.
- Si el tensor de cordón se bloquea en el cordón, está demasiado suelto y el tensor de cordón y/o el soporte se deben mover hacia abajo.

- Marque y perforo previamente los agujeros para los tornillos.

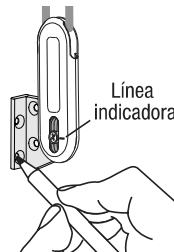

3 Instale el tensor de cordón universal

- Saque el tornillo pequeño para separar el tensor de cordón del soporte.

- Utilice un destornillador Phillips y los dos tornillos más largos proporcionados para instalar el soporte de instalación exterior en la pared.

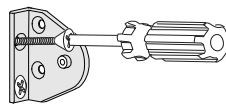

- Vuelva a instalar el tensor de cordón en el soporte de instalación exterior, usando el tornillo pequeño proporcionado.

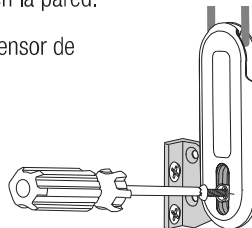

4 Revisión final

- Asegúrese de que el cordón se pueda mover libremente por el tensor de cordón, sin activar el seguro. El centro del agujero para el tornillo se debe alinear con la línea indicadora del tensor de cordón.

PRECAUCIÓN: no baje el agujero para el tornillo hasta la parte inferior de la ranura. De esta forma el cordón podría quedar demasiado ajustado, afectando al funcionamiento de la persiana y aumentando el desgaste del cordón.



ADVERTENCIA

Para obtener más información de seguridad, llame al
1-888-501-8364 en los EE.UU. o al 1-866-662-0666 en Canadá.

Los niños pequeños pueden **ESTRANGULARSE** entre el cordón o al enrollarse éste en el cuello.

- Mantenga los cordones fuera del alcance de los niños.
- Aleje las cunas, corrales y otros muebles de los cordones. Los niños pueden subirse y alcanzarlos.
- Instale el tensor de cordón en el cordón a la pared o al marco de la ventana. De esta forma evitará que los niños alcancen el cordón y se lo enrollen en el cuello.
- Para que la persiana funcione como debe, el tensor de cordón se debe instalar y asegurar correctamente, como se explica en estas instrucciones.
- Se deben usar solamente los herrajes proporcionados. Para solicitar piezas de repuesto, llame al siguiente número:

1-888-501-8364

© 2009 Hunter Douglas.