



**NL** Montage instructie klemsteunen

**D** Montageanleitung Klemmvorrichtung

**GB** Assembly instructions supports

**F** Instructions de montage des supports de fixation

**PL** Instrukcja montażu uchwytów zaciskowych

**E** Instrucciones de montaje de los soportes apernados

**I** Istruzioni per il montaggio dei supporti del morsetto

**P** Instruções de montagem com suportes

**NL** Dit vindt u in de verpakking

- klemsteunen
- schroeven + moeren
- inbussleutel

**D** Verpackungsinhalt

- Klemmvorrichtungen
- Schrauben und Muttern
- Inbusschlüssel

**GB** The packing contains the following

- supports
- screws + nuts
- allen key

**F** Contenu du paquet

- supports de fixation
- boulons + écrous
- clef Alène

**PL** Części zestawu

- uchwyty zaciskowe
- wkręty + nakrętki
- klucz imbusowy

**E** El paquete contiene lo siguiente

- soportes apernados
- tornillos + tuercas
- llave macho hexagonal

**I** La confezione contiene

- supporti del morsetto
- viti + dadi
- chiave a brugola

**P** Conteúdo da embalagem

- suportes
- parafusos + porcas
- sextavada

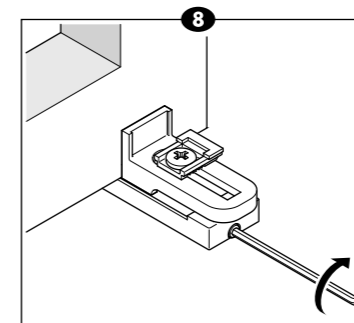
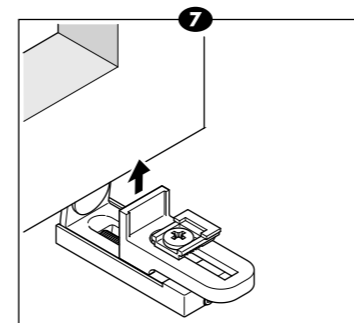
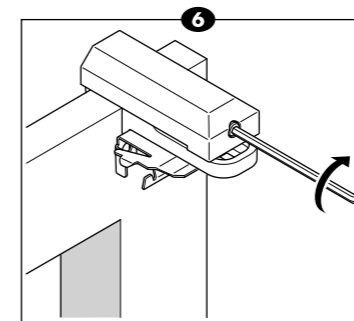
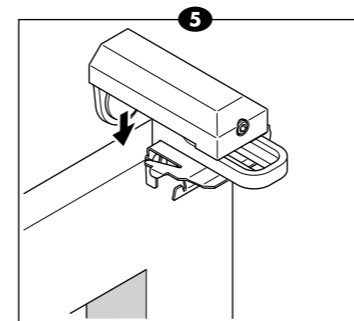
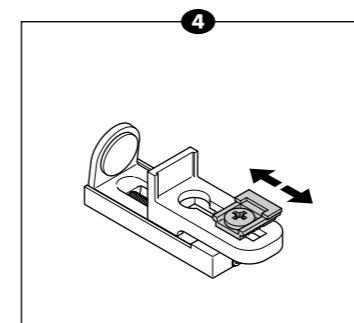
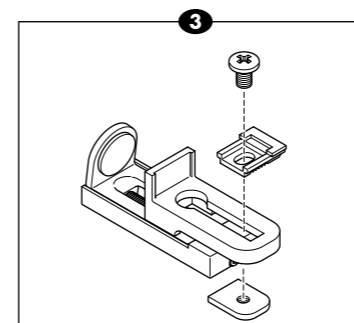
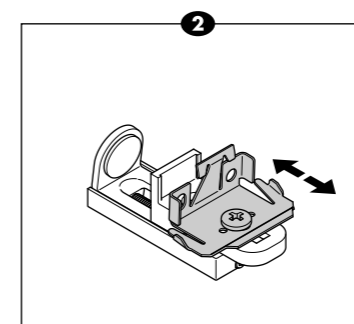
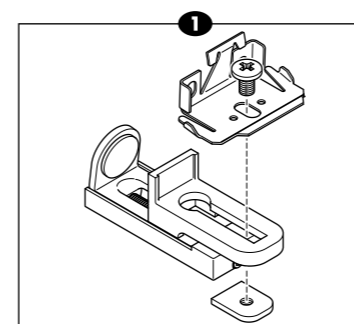
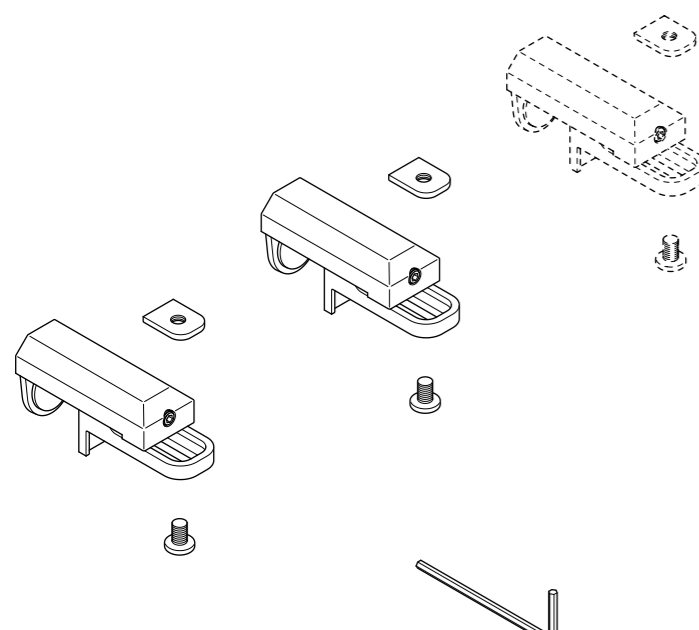

**NL** Gebruik

Bij het monteren van een product op draai- en kiepramen.

**Vorbereitung**

▼ Monteer eerst de steunen van het product op de klemsteunen met de bijgeleverde schroefjes. (1&3)

▼ Schuif de steunen zover mogelijk naar achteren toe. (2)  
**LET OP:** Heeft u een product met 4 basisplaatjes, houd dan rekening met de diepte van het product!

▼ Verschuif de basisplaatjes voor de spanschoenen zodanig dat deze loodrecht onder het product komen. (4)

**Befestigen van de klemsteun op het raam**

▼ Bepaal de posities van de steunen op het raam aan de hand van de montage-instructie van het te monteren product.

▼ Plaats de klemsteunen op de rand van het raam (5&7) en draai de schroeven aan de voorkant van de klemmen vast om de klemmen op spanning te brengen. (6&8)

▼ Plaats het product volgens de meegeleverde montage instructie.

**D**

**Anwendungsgebiet**

Zur Montage eines Produkts an Dreh- oder Kippfenstern.

**Vorbereitung**

▼ Befestigen Sie zuerst die Träger des Produkts mit Hilfe der mitgelieferten Schrauben an der Klemmvorrichtung. (1&3)

▼ Schieben Sie die Träger soweit wie möglich nach hinten. (2)  
**ACHTUNG:** Wenn Sie ein Produkt mit 2 Grundplatten haben, beachten Sie dann die Tiefe des Produkts!

▼ Verschieben Sie die Grundplatten der Spanschuhe so, dass sich diese senkrecht unter dem Produkt befinden. (4)

**Befestigen Sie die Klemmvorrichtung am Fenster**

▼ Bestimmen Sie die Position der Träger am Fenster anhand der Montageanleitung des zu montierenden Produkts.

▼ Bringen Sie die Klemmträger am Rand des Fensters an (5&7) und ziehen Sie die Schrauben an der Vorderseite der Klemmen fest um diese zu spannen. (6&8)

▼ Bringen Sie das Produkt entsprechend der mitgelieferten Montageanleitung an.

**Usage**

For the assembly of a product on tilt and turn windows..

**Preparation**

- ▼ First install the supports of the product on the fixture supports with the supplied screws. (1&3)
- ▼ Slide the supports as far back as possible. (2)  
**ATTENTION:** If you have a product with 4 base plates, take the depth of the product into account!
- ▼ Shift the base plates for the clamping bolts so that they are positioned at a right angle beneath the product. (4)

**Positioning the supports**

- ▼ Determine the positions of the supports on the window using the assembly instructions supplied with the product.
- ▼ Position the clamp brackets on the edge of the window (5&7) and bolt the screws on the front of the clamps to tighten them. (6&8)
- ▼ Install the product as indicated in the supplied assembly instructions.

**Utilisation**

Pour le montage d'un produit sur une fenêtre en imposte.

**Préparation**

- ▼ Montez d'abord les supports du produit sur les supports de fixation, à l'aide des boulons fournis. (1&3)
- ▼ Glissez les supports le plus en arrière que possible. (2)  
**ATTENTION:** Si vous avez un produit avec 4 plaquettes de base, vous devez prendre en compte la profondeur du produit!
- ▼ Glissez les plaquettes de base des sabots de serrage en une position verticale sous le produit. (4)

**Fixation du support sur la fenêtre**

- ▼ Déterminez la position des supports sur le châssis à l'aide des instructions de montage du produit à assembler.
- ▼ Placez les supports de serrage sur le bord de la fenêtre (5&7) et serrez les boulons sur la face avant des supports de manière à amener ces derniers en tension. (6&8)
- ▼ Installez le produit conformément aux instructions de montage fournies.

**Zastosowanie**

Przy montażu produktu przy oknach rozwieranych i oknach uchylno-rozwieranych.

**Przygotowanie**

- ▼ Zamontować najpierw uchwyty produktu na uchwytych zaciskowych, używając załączonych wkrętów. (1&3)
- ▼ Przesunąć uchwyty możliwie jak najdalej do tyłu. (2)  
**UWAGA:** W przypadku produktów z 4 płytkami bazowymi należy pamiętać o głębokości produktu!
- ▼ Przesunąć płytki bazowe przed stopy napinające tak, aby znalazły się one w pozycji pionowej pod produktem. (4)

**Mocowanie uchwytów zaciskowych do okna**

- ▼ Określić pozycje uchwytów na oknie przy użyciu instrukcji montażu dołączonej do montowanego produktu.
- ▼ Umieścić uchwyty zaciskowe na krawędzi okna (5&7) i przykręcić wkręty do przedniej strony zacisków, tak aby były one napięte. (6&8)
- ▼ Zawiesić produkt według załączonej instrukcji montażu.

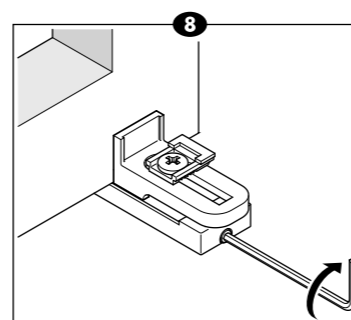
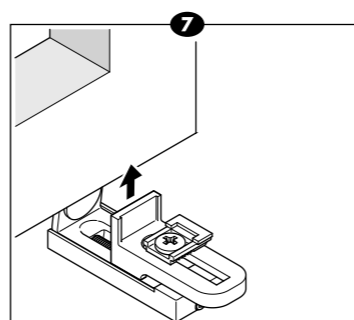
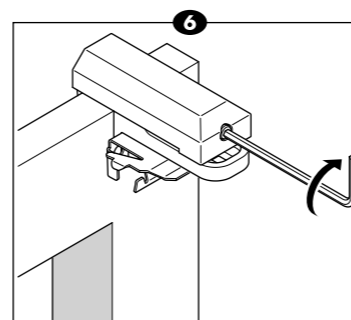
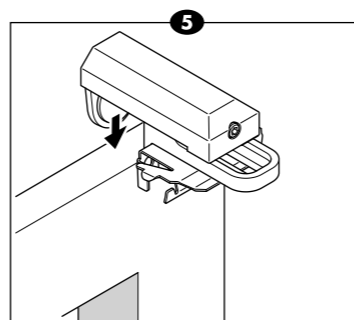
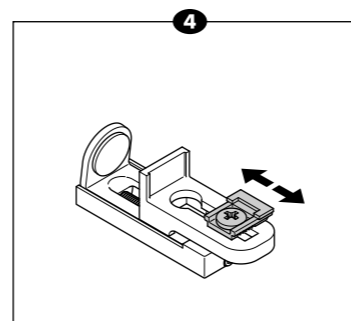
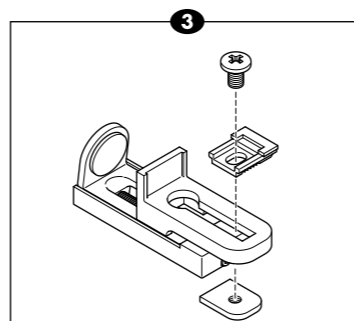
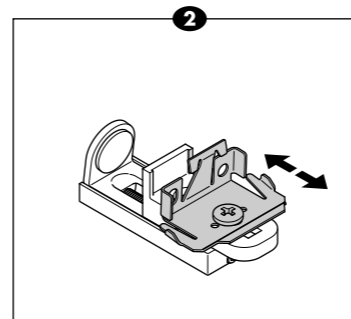
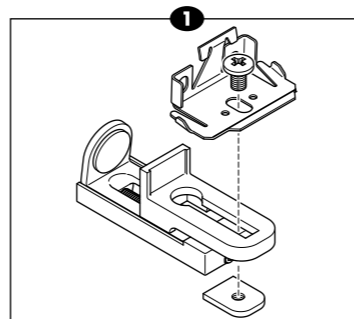
**Uso**

Al montar un producto en ventanas basculantes y giratorias.

**Preparación**

- ▼ Coloque primero los soportes del producto en los soportes apernados con los tornillos suministrados. (1&3)
- ▼ Deslice los soportes tan atrás como sea posible. (2)  
**ATENCIÓN:** ¡Si tiene un producto con 4 placas base, ¡tenga en cuenta la profundidad del producto!
- ▼ Desplace las placas base de los tornillos de fijación de forma que estén colocadas en un ángulo correcto debajo del producto. (4)

**Sujetar los soportes apernados en la ventana**

- ▼ Determine la posición de los soportes en la ventana siguiendo las instrucciones de montaje suministradas con el producto.
- ▼ Coloque los soportes de fijación al borde de la ventana (5&7) y apriete los tornillos en la parte delantera de los soportes para tensarlos. (6&8)
- ▼ Coloque el producto como se indica en las instrucciones de montaje acompañadas

**Utilizzo**

In caso di montaggio del prodotto su finestre girevoli e ribaltabili.

**Preparazione**

- ▼ Montare prima i supporti del prodotto sui supporti del morsetto con le viti fornite. (1&3)
- ▼ Fare scorrere i supporti il più possibile all'indietro. (2)  
**ATTENZIONE:** Se il prodotto è dotato di 4 piastre di base, tenere conto della profondità del prodotto!
- ▼ Fare scorrere le piastre di base davanti ai supporti tenditori in modo che essi risultino perpendicolari al prodotto. (4)

**Fissaggio del supporto del morsetto alla finestra**

- ▼ Definire la posizione dei supporti sulla finestra in base alle istruzioni di montaggio del prodotto da montare.
- ▼ Posizionare i supporti dei morsetti sul bordo della finestra (5&7) e fissare le viti sul lato anteriore delle flange per metterle in tensione. (6&8)
- ▼ Posizionare il prodotto secondo le istruzioni di montaggio fornite

**Funcionamento**

Para a montagem de um produto em janelas oscilantes e rotativas.

**Preparação**

- ▼ Primeiro instale os suportes do produto nos fixadores dos suportes com os parafusos fornecidos. (1&3)
- ▼ Deslize os apoios o máximo para trás. (2)  
**ATENÇÃO:** Se tiver um produto com 4 chapas de base, tenha em conta a profundidade do produto!
- ▼ Deslize as chapas de base dos calços de esticar de modo que fiquem na perpendicular com o produto. (4)

**Posicionamento dos suportes**

- ▼ Determine as posições dos apoios na janela conforme as instruções de montagem do produto a ser montado.
- ▼ Coloque os apoios de aperto na borda da janela (5&7) e aparafuse-os na parte da frente dos grampos de forma a apertá-los. (6&8)
- ▼ Instale o produto conforme indicado nas instruções de montagem fornecidas.