

Mesures et commandes

Déterminez où et comment vous désirez installer votre store. Faites attention aux éléments saillants tels que les poignées de fenêtre. Vérifiez les écarts de hauteur et de largeur en les mesurant à différents endroits. En cas de différences, prenez la plus petite mesure.

Pose en embrasure

Le store à bandes verticales est placé entre le châssis de fenêtre ou le mur. Mesurez la largeur entre le châssis de fenêtre ou le mur. Mesurez la hauteur maximale souhaitée.

En embrasure

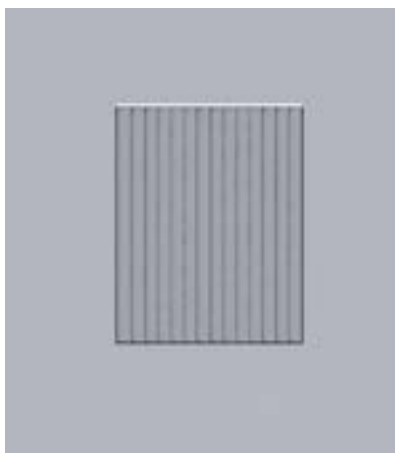

En façade

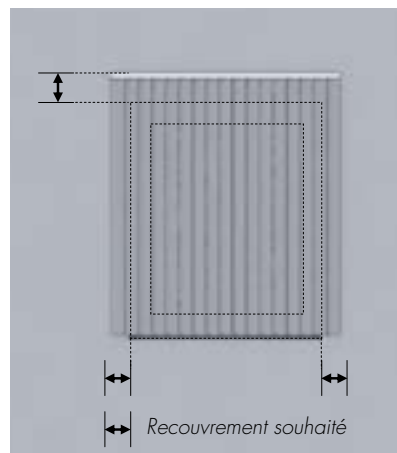

Pose en façade

Dans le cas d'un placement en façade, le store à bandes verticales est généralement placé devant une fenêtre. Mesurez la largeur, recouvrement souhaité compris. Mesurez la hauteur souhaitée. Le store à bandes verticales doit avoir une hauteur suffisante afin d'éviter les fentes lumineuses.

Mesurer la largeur

Déterminez où et comment vous désirez placer le store à bandes verticales (dans la largeur). Attention aux parties saillantes telles que les poignées de fenêtres et autres. Contrôlez les différences de largeurs en mesurant à différents endroits. En cas de différences, prenez la plus petite mesure. Pour votre facilité, nous soustrayons déjà environ 1 cm. Mentionnez cette mesure comme mesure 'brute' sur votre bon de commande. Si vous ne désirez pas cette soustraction, mentionnez alors mesures 'exactes' sur votre bon de commande. Dans le cas d'une pose en façade, le store à bandes verticales est généralement placé devant la fenêtre. Le store doit avoir suffisamment de recouvrement (voir dessin) afin d'éviter les fentes lumineuses. Le recouvrement idéal est d'environ 10 cm des deux côtés.

Mesurer la hauteur

Déterminez où et comment vous désirez placer le store à bandes verticales (dans la hauteur). Attention aux différences de hauteurs comme radiateurs, plinthes, etc... Contrôlez les différences de hauteurs en mesurant à différents endroits. En cas de différences, prenez la plus petite mesure. Pour votre facilité, nous soustrayons déjà environ 1,5 cm. Mentionnez cette mesure comme mesure 'brute' sur votre bon de commande. Si vous ne désirez pas cette soustraction, mentionnez alors mesures 'exactes' sur votre bon de commande.

Choix du support pour montage mural

Les stores à bandes verticales sont livrés de manière standard avec des supports plafond. Si vous désirez placer le store à bandes verticales sur un mur ou un châssis, vous devez commander les supports séparément. Tenez compte du fait que les supports muraux font 9 mm de plus dans la hauteur. Le store pendra donc 9 mm plus bas. Ceci est très important si vous mentionnez des mesures exactes et si le produit est monté dans un châssis. Découvrez à la page 35, quels types de supports vous pouvez commander. Vous trouverez le nombre de supports nécessaires dans la liste de prix. €

Indiquez sur le bon de commande toutes les mesures mentionnées sur les dessins ci-dessous.

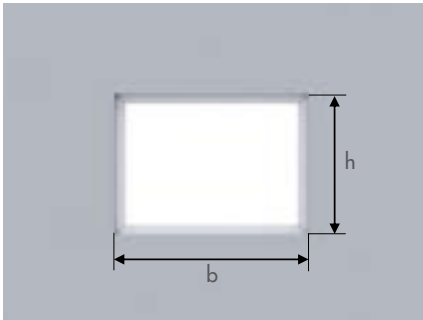

Fenêtre droite - modèle 1

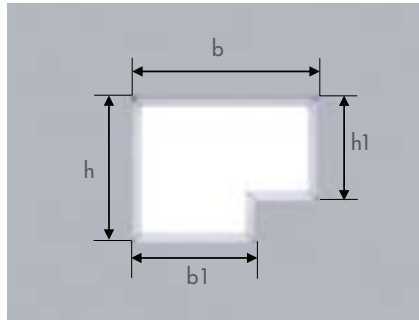

Combinaison porte/fenêtre - modèle 2

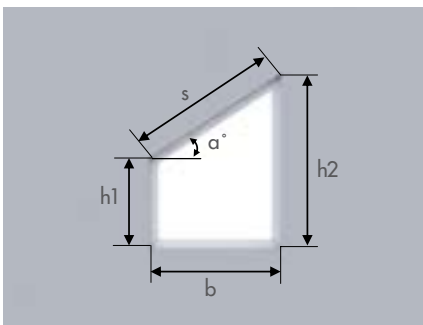

Fenêtre oblique (partie supérieure) - modèle 5

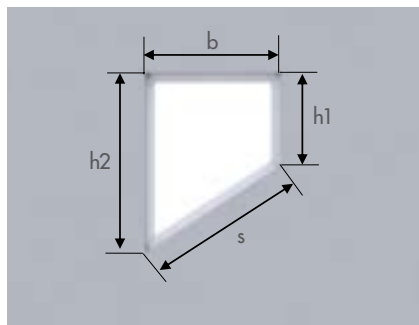

Fenêtre oblique (partie inférieure) - modèle 11

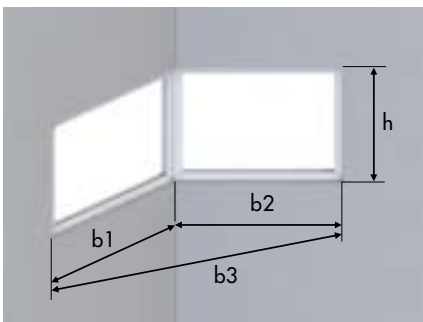

Fenêtre de coin - modèle 6

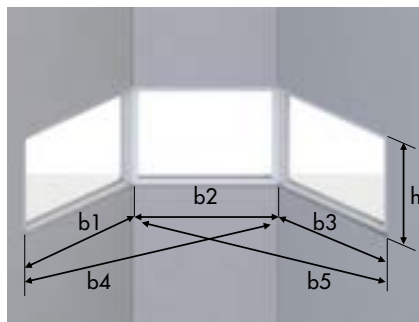

Oriol - modèle 7

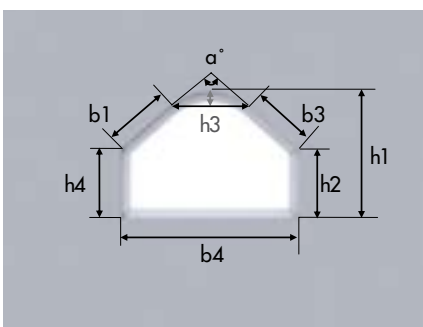

Modèle en arc, rail plié une fois - modèle 8

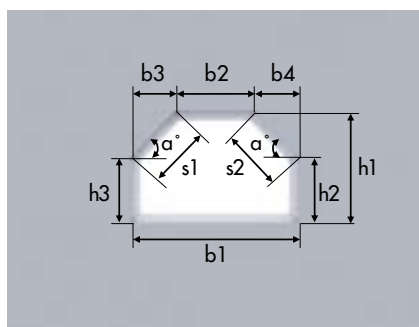

Modèle en arc, rail plié deux fois - modèle 9

➔ Mesurez à l'endroit où est placé le rail.